

**STIHL**<sup>®</sup>

# STIHL MS 251 C-Q

οδηγίες χρήσης





## Πίνακας περιεχομένων

Φρένο αλυσίδας QuickStop Super	2	Περιποίηση και τρόχισμα αλυσίδας	43
Σχετικά με τις Οδηγίες Χρήσης	3	Οδηγίες συντήρησης και καθαρισμού	47
Οδηγίες ασφαλείας και τεχνική εργασίας	4	Περιορισμός φθοράς και αποφυγή ζημιών	49
Κοπτικά εξαρτήματα	17	Κύρια μέρη του μηχανήματος	50
Τοποθέτηση λάμας και αλυσίδας (ταχυτεντωτήρας αλυσίδας)	17	Τεχνικά χαρακτηριστικά	51
Τέντωμα αλυσίδας (ταχυτεντωτήρας αλυσίδας)	19	Πρόσθετος εξοπλισμός	52
Έλεγχος τεντώματος αλυσίδας	20	Παραγγελία ανταλλακτικών	52
Καύσιμο	20	Οδηγίες επισκευής	53
Ανεφοδιασμός με καύσιμο	21	Δήλωση συμμόρφωσης ΕΚ	53
Λάδι λίπανσης αλυσίδας	25	Πιστοποιητικό ποιότητας	54
Συμπλήρωση λαδιού λίπανσης αλυσίδας	26		
Έλεγχος λίπανσης αλυσίδας	26		
Φρένο αλυσίδας	27		
Χειμερινή λειτουργία	28		
Εκκίνηση / σβήσιμο του κινητήρα	29		
Οδηγίες χρήσης	33		
Συντήρηση λάμας	34		
Κάλυμμα	35		
Σύστημα φίλτρου αέρα	35		
Καθάρισμα φίλτρου αέρα	35		
Ρύθμιση καρμπρατέρ	36		
Σήτα συγκράτησης σπινθήρων στην εξάτμιση	37		
Μπουζί	37		
Αλλαγή σχοινιού εκκίνησης / ελατηρίου επαναφοράς	38		
Φύλαξη του μηχανήματος	41		
Έλεγχος και αλλαγή καμπίνας	42		

**Αγαπητέ πελάτη,**

**Σας ευχαριστούμε θερμά για την απόφασή σας να αγοράσετε ένα προϊόν ποιότητας της STIHL.**

**Το προϊόν αυτό έχει κατασκευαστεί με σύγχρονες μεθόδους παραγωγής και κάτω από εκτενή μέτρα διασφάλισης ποιότητας. Από την πλευρά μας έχουμε καταβάλει κάθε δυνατή προσπάθεια ώστε το μηχάνημα αυτό να ανταποκρίνεται στις προσδοκίες σας και να σας εξασφαλίζει εργασία χωρίς προβλήματα.**

**Αν έχετε οποιοσδήποτε απορίες σχετικά με το μηχάνημά σας, απευθυνθείτε στον αντιπρόσωπο από τον οποίο το αγοράσατε, ή απευθείας στον εισαγωγέα μας.**

**Δικός σας,**



**Hans Peter Stihl**



**STIHL®**

MS 251 C-Q

Οι παρούσες οδηγίες χρήσης προστατεύονται από δικαιώματα πνευματικής ιδιοκτησίας. Επιφυλάσσονται όλα τα δικαιώματα, ειδικά το δικαίωμα αναπαραγωγής, μετάφρασης και επεξεργασίας με ηλεκτρονικά συστήματα.

## Φρένο αλυσίδας QuickStop Super

Αυτό το αλυσοπρίονο της STIHL είναι εφοδιασμένο με ένα φρένο αλυσίδας, που μπορεί να ενεργοποιηθεί με τρεις διαφορετικούς τρόπους. Όπως και στα παλαιότερα μοντέλα, το φρένο αλυσίδας ενεργοποιείται και ακινητοποιεί την αλυσίδα σε κλάσματα του δευτερολέπτου, τόσο αυτόματα, σε περίπτωση δυνατού κλοστήματος του αλυσοπρίονου (σαν αποτέλεσμα της αδράνειας του προφυλακτήρα χεριών), όσο και με το χέρι, όταν πιέζετε τον μπροστινό προφυλακτήρα χεριών προς τη μύτη της λάμας. Επιπλέον προς τα παραπάνω, το πρόσθετο φρένο αλυσίδας ακινητοποιεί την αλυσίδα σε λιγότερο από ένα δευτερόλεπτο, μόλις αφήσετε ελεύθερη την πίσω χειρολαβή του αλυσοπρίονου. Αντίστροφα, η μπλοκαρισμένη αλυσίδα ελευθερώνεται μόνο εάν ο χειριστής εκτός από τη σκανδάλη γκαζιού πιέζει και την ασφάλεια της σκανδάλης.

Το φρένο της αλυσίδας μπορεί να ενεργοποιηθεί με τρεις τρόπους:

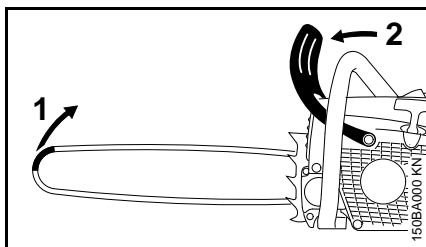

- 1 Αυτόματα (λόγω αδράνειας)
- 2 Χειροκίνητα (πιέζοντας τον μπροστινό προφυλακτήρα προς τη μύτη της λάμας)

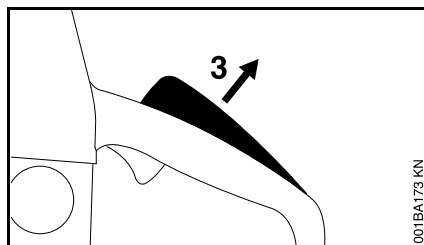

- 3 Χειροκίνητα (αφήνοντας την πίσω χειρολαβή)

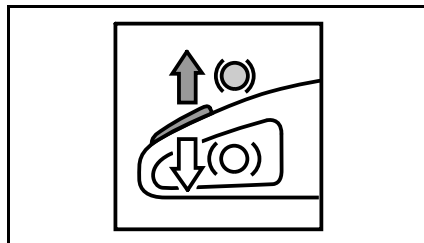

Ο μηχανισμός ενεργοποίησης του πρόσθετου φρένου αλυσίδας QuickStop Super είναι ενσωματωμένος στην ασφάλεια της σκανδάλης γκαζιού (στην πίσω χειρολαβή), χωρίς πρόσθετα χειριστήρια. Σημαντικό πλεονέκτημα κατά την εργασία είναι ότι η αλυσίδα είναι αυτόματα μπλοκαρισμένη, έστω και με τον κινητήρα σε λειτουργία (π.χ. κατά τη μεταφορά), όσο ο χειριστής δεν κρατά την πίσω χειρολαβή.

### ⚠ ΠΡΟΕΙΔΟΠΟΙΗΣΗ

Για να αποφευχθούν ζημιές και τραυματισμοί κατά την εργασία, πρέπει να λάβετε υπόψη ορισμένες ιδιαιτερότητες που διαφοροποιούν τη συμπεριφορά αυτού του αλυσοπρίονου από εκείνη των αλυσοπρίονων χωρίς πρόσθετο αλυσίδα. Πριν από την πρώτη χρήση του αλυσοπρίονου, ο χειριστής πρέπει οπωσδήποτε να

εξοικειωθεί με τον τρόπο λειτουργίας του φρένου αλυσίδας! Σχετικά με το θέμα αυτό, βλέπε ιδίως την ενότητα "Φρένο αλυσίδας".

## Σχετικά με τις Οδηγίες Χρήσης

### Σύμβολα

Τα σύμβολα που υπάρχουν πάνω στο μηχάνημα επεξηγούνται σ' αυτές τις οδηγίες χρήσης.

Ανάλογα με το μηχάνημα και τον εξοπλισμό του, μπορεί πάνω στο μηχάνημα να υπάρχουν τα εξής σύμβολα.



Ρεζερβουάρ καυσίμου.  
Μείγμα καυσίμου από  
βενζίνη και λάδι κινητήρα



Δοχείο λαδιού αλυσίδας.  
Λάδι αλυσίδας



Ενεργοποίηση και λύσιμο  
φρένου αλυσίδας



Πρόσθετο φρένο  
αλυσίδας



Φορά περιστροφής  
αλυσίδας



E-matic. Ρύθμιση  
παροχής λαδιού  
αλυσίδας



Τέντωμα αλυσίδας



Εισαγωγή αέρα:  
Χειμερινή λειτουργία



Εισαγωγή αέρα: Θερμινή  
λειτουργία



Θέρμανση λαβών

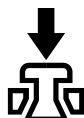

Ενεργοποίηση βαλβίδας  
αποσυμπίεσης

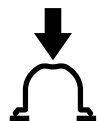

Ενεργοποίηση  
χειροκίνητης αντλίας  
καυσίμου

### Διάκριση παραγράφων



#### ΠΡΟΕΙΔΟΠΟΙΗΣΗ

Προειδοποίηση για κίνδυνο ατυχήματος,  
τραυματισμού και σοβαρών υλικών  
ζημιών.



#### ΣΗΜΕΙΩΣΗ

Προειδοποίηση για πιθανή ζημιά του  
μηχανήματος ή των εξαρτημάτων του.

### Τεχνική ανάπτυξη

Στη STIHL εργαζόμαστε συνεχώς για την  
περαιτέρω βελτίωση των μηχανημάτων  
και συσκευών μας. Για τον λόγο αυτό,  
διατηρούμε το δικαίωμα αλλαγών στον

σχεδιασμό, στα τεχνικά χαρακτηριστικά  
και στον εξοπλισμό των μηχανημάτων  
σας.

Τα στοιχεία και οι εικόνες που υπάρχουν  
στις οδηγίες χρήσης δεν δεσμεύουν τον  
κατασκευαστή.

## Οδηγίες ασφαλείας και τεχνική εργασία



Κατά την εργασία με το αλυσοπρίονο πρέπει να λαμβάνονται ειδικά μέτρα ασφαλείας, επειδή η εργασία γίνεται πολύ πιο γρήγορα απ' ό,τι με τσεκούρι ή χειροπρίονο, η αλυσίδα κινείται με εξαιρετικά μεγάλη ταχύτητα και τα δόντια κοπής είναι πολύ κοφτερά.



Πριν θέσετε το μηχάνημα σε λειτουργία για πρώτη φορά, διαβάστε όλο το εγχειρίδιο χειρισμού με προσοχή και φυλάξτε το για μελλοντική χρήση. Η μη τήρηση των οδηγιών χρήσης μπορεί να οδηγήσει σε θανατηφόρο ατύχημα.

Τηρείτε τους κανονισμούς ασφαλείας που εκδίδονται από τα επαγγελματικά και εργατικά σωματεία, τα ταμεία κοινωνικής πρόνοιας, τους φορείς για την προστασία των εργαζομένων κ.λπ.

Αν δεν έχετε εργαστεί ξανά με μηχάνημα αυτού του είδους, ζητήστε από τον πωλητή ή κάποιον άλλο ειδικό να σας εξηγήσει τον ασφαλή χειρισμό του μηχανήματος. Εναλλακτικά, λάβετε μέρος σε ειδικά μαθήματα.

Το μηχάνημα δεν επιτρέπεται να χρησιμοποιείται από ανηλίκους. Εξαιρούνται νεαροί άνω των 16 ετών, οι οποίοι εκπαιδεύονται υπό επίβλεψη.

Κρατάτε σε απόσταση περαστικούς, παιδιά και ζώα.

Όταν δεν χρησιμοποιείτε το μηχάνημα, να το τοποθετείτε με τέτοιο τρόπο ώστε να μη δημιουργεί κινδύνους. Φροντίστε ώστε το μηχάνημα να μην είναι προσίτιο σε αναρμόδια άτομα.

Ο χρήστης φέρει ευθύνη για ατυχήματα ή ζημιές που προκαλούνται σε τρίτους ή στις περιουσίες τους.

Δίνετε ή δανείζετε το μηχάνημα μόνο σε άτομα που είναι εξοικειωμένα με το συγκεκριμένο μοντέλο και τον χειρισμό του, και δίνετε πάντα μαζί τις οδηγίες χρήσης.

Οι ώρες κατά τις οποίες επιτρέπεται η χρήση μηχανημάτων που εκπέμπουν θόρυβο μπορεί να περιορίζονται από εθνικούς και τοπικούς κανονισμούς.

Προκειμένου να εργαστείτε με το μηχάνημα, πρέπει να είστε καλά στην υγεία, ξεκούραστος και σε καλή ψυχολογική κατάσταση. Αν για λόγους υγείας πρέπει να αποφεύγετε τη σωματική κόπωση, ρωτήστε τον γιατρό σας αν μπορείτε να εργαστείτε με μηχάνημα αυτού του είδους.

Για άτομα με βηματοδότη καρδιάς: Το σύστημα ανάφλεξης αυτού του μηχανήματος δημιουργεί ένα ηλεκτρομαγνητικό πεδίο πολύ μικρής έντασης. Δεν μπορεί ωστόσο να αποκλειστεί απόλυτα η επίδραση σε ορισμένους τύπους βηματοδοτών. Για να αποφύγετε τους όποιους κινδύνους για την υγεία σας, η STIHL συνιστά να ζητήσετε συμβουλές από τον γιατρό σας και από τον κατασκευαστή του βηματοδότη.

Απαγορεύεται η χρήση του μηχανήματος μετά από λήψη αλκοόλ, ναρκωτικών ή φαρμάκων που μειώνουν την ικανότητα αντίδρασης.

Αν οι καιρικές συνθήκες δεν είναι καλές (βροχή, χιόνι, παγετός, άνεμοι), αναβάλετε την εργασία – **Αυξημένος κίνδυνος ατυχήματος!**

Να κόβετε μόνο ξύλο και ξύλινα αντικείμενα.

Το μηχάνημα δεν επιτρέπεται να χρησιμοποιηθεί για άλλους σκοπούς – **Κίνδυνος ατυχήματος!**

Το μηχάνημα επιτρέπεται να εφοδιάζεται μόνο με εργαλεία, λάμες, αλυσίδες, καμπάνες και παρελκόμενα που έχουν εγκριθεί από τη STIHL για χρήση σ' αυτό, ή τα οποία είναι ισοδύναμα από τεχνική άποψη. Αν έχετε απορίες, απευθυνθείτε σε ένα ειδικευμένο κατάστημα. Χρησιμοποιείτε μόνο εξαρτήματα και παρελκόμενα υψηλής ποιότητας. Διαφορετικά μπορεί να υπάρξει κίνδυνος για ατυχήματα ή ζημιές στο μηχάνημα.

Η STIHL συνιστά να χρησιμοποιήσετε γνήσια εξαρτήματα, λάμες, αλυσίδες, καμπάνες και παρελκόμενα της STIHL. Οι ιδιότητες των γνήσιων προϊόντων είναι άριστα προσαρμοσμένες στο προϊόν και στις απαιτήσεις του χρήστη.

Μην κάνετε επεμβάσεις στο μηχάνημα, καθώς μπορεί να τεθεί σε κίνδυνο η ασφάλειά σας. Η STIHL δεν αναλαμβάνει καμία ευθύνη για τραυματισμούς ή υλικές ζημιές που οφείλονται στη χρήση μη εγκεκριμένων προσαρμοζόμενων εργαλείων.

Μην καθαρίζετε το μηχάνημα με πλυστικό υψηλής πίεσης. Η δυνατή δέσμη νερού μπορεί να προκαλέσει ζημιά σε εξαρτήματα του μηχανήματος.

### Ενδυμασία και εξοπλισμός

Να φοράτε κατάλληλη ενδυμασία και εξοπλισμό.



Τα ρούχα που φοράτε πρέπει να είναι κατάλληλα για την εργασία και δεν πρέπει να σας εμποδίζουν. Να φοράτε εφαρμοστά ρούχα με **προστατευτική επένδυση** – Φόρμα, όχι ποδιά εργασίας.

Μη φοράτε ρούχα που μπορούν να μπλεχτούν σε κλαδιά, θάμνους, ή στα κινούμενα μέρη του μηχανήματος. Επίσης, μη φοράτε μαντήλι, γραβάτα ή κοσμήματα. Αν έχετε μακριά μαλλιά, δέστε τα και καλύψτε τα με κατάλληλο τρόπο (με μαντήλι, σκούφο, κράνος κ.λπ.).



Να φοράτε **παπούτσια ασφαλείας** με προστασία από κοψίματα, αντιολισθητική σόλα και ασάλινο μασκαρέτο.



Να φοράτε **προστατευτικό κράνος** όταν υπάρχει κίνδυνος από πτώση αντικειμένων.

Να φοράτε **γυαλιά ασφαλείας** ή **ασπίδα προσώπου** και ατομικά **μέσα για την προστασία της ακοής**, όπως π.χ. ωτοασπίδες.



Να φοράτε **γερά γάντια**.

Η STIHL διαθέτει μια πλούσια γκάμα από μέσα ατομικής προστασίας.

### Μεταφορά του αλυσοπριόνου

Ασφαλιζετε το φρένο της αλυσίδας και τοποθετείτε το προστατευτικό θηκάρι της αλυσίδας, ακόμη και για μεταφορά σε μικρές αποστάσεις. Σε μεγαλύτερες αποστάσεις (άνω των 50 m), σβήνετε επιπλέον και τον κινητήρα.

Κρατάτε το αλυσοπριόνο μόνο από τη σωληνωτή λαβή, με τη ζεστή εξάτμιση μακριά από το σώμα σας και τη λάμα προς τα πίσω. Μην αγγίζετε τα ζεστά μέρη του μηχανήματος, ειδικά την επιφάνεια της εξάτμισης – **Κίνδυνος εγκαύματος!**

Κατά τη μεταφορά στο αυτοκίνητο, ασφαλίστε το μηχάνημα από ανατροπή, ζημιά και διαρροή καυσίμου.

### Ανεφοδιασμός



**Η βενζίνη είναι εξαιρετικά εύφλεκτη.** Διατηρείτε απόσταση ασφαλείας από ακάλυπτη φλόγα, προσέχετε να μη χυθεί καύσιμο και μην καπνίζετε.

Σβήνετε τον κινητήρα πριν από τον ανεφοδιασμό.

Μην ανεφοδιάζετε το μηχάνημα όσο ο κινητήρας είναι ακόμη ζεστός. Το καύσιμο μπορεί να ξεχειλίσει – **Κίνδυνος πυρκαγιάς!**

Ανοίγεται την τάπα του ρεζερβουάρ με προσοχή, ώστε η τυχόν υπερπίεση μέσα στο ρεζερβουάρ να εκτονωθεί αργά και να μην πεταχτεί καύσιμο προς τα έξω.

Ανεφοδιάζετε το μηχάνημα μόνο σε καλά αεριζόμενο χώρο. Καύσιμο που χύνεται πάνω στο μηχάνημα πρέπει να απομακρυνθεί αμέσως. Αν χυθεί καύσιμο στα ρούχα σας, αλλάξτε τα αμέσως.

Η τάπα του ρεζερβουάρ μπορεί να διαφέρει, ανάλογα με τον τύπο του μηχανήματος.



Βιδωτή τάπα: Μετά τον ανεφοδιασμό, σφίξτε την τάπα του ρεζερβουάρ με όση δύναμη μπορείτε.



Τάπα με πτυσσόμενο πτερύγιο (μπαγιονέ): Τοποθετήστε την τάπα σωστά στο άνοιγμα, στρέψτε τη μέχρι τέρμα και κατεβάστε το ασφαλιστικό τόξο.

Έτσι μειώνεται ο κίνδυνος, η τάπα να χαλαρώσει από τις δονήσεις του κινητήρα και να χυθεί καύσιμο.

## Πριν την εκκίνηση

Ελέγξτε την ασφαλή κατάσταση του αλυσοπρίονου. Συμβουλευθείτε τα αντίστοιχα κεφάλαια των οδηγιών χρήσης:

- Ελέγξτε τη λειτουργία του φρένου αλυσίδας και του μπροστινού προφυλακτήρα χεριών.
- Βεβαιωθείτε ότι η λάμα είναι σωστά τοποθετημένη.
- Βεβαιωθείτε ότι η αλυσίδα είναι σωστά τεντωμένη.
- Η σκανδάλη γκαζιού και η ασφάλειά της πρέπει να κινούνται με ευκολία. Η σκανδάλη γκαζιού πρέπει να επιστρέφει αυτόματα στη θέση ρελαντί.
- Ο μοχλός πολλαπλών λειτουργιών / διακόπτης λειτουργίας πρέπει να γυρίζει εύκολα στη θέση **STOP** ή **0**.
- Βεβαιωθείτε ότι το κάλυμμα του μπουζί και το καλώδιο ανάφλεξης είναι καλά στερεωμένα. Αν το κάλυμμα είναι χαλαρό, μπορεί να δημιουργηθούν σπινθήρες που μπορούν να ανάψουν μείγμα καυσίμου/αέρα που βγαίνει από το μηχανήμα – **Κίνδυνος πυρκαγιάς!**
- Μην κάνετε επεμβάσεις στα χειριστήρια και στα συστήματα ασφαλείας.
- Οι χειρολαβές πρέπει να είναι καθαρές και στεγνές, χωρίς λάδια και ρετσίνια, για να χειριστείτε το μηχανήμα με ασφάλεια.

Το αλυσοπρίονο επιτρέπεται να χρησιμοποιείται μόνο εφόσον είναι σε ασφαλή κατάσταση λειτουργίας – **Κίνδυνος ατυχήματος!**

## Εκκίνηση κινητήρα

Ξεκινήστε τον κινητήρα σε απόσταση τουλάχιστον 3 μέτρων από το σημείο ανεφοδιασμού και όχι μέσα σε κλειστό χώρο.

Μόνο σε επίπεδο έδαφος. Πάρτε σταθερή και ασφαλή στάση και κρατήστε το μηχανήμα σταθερά στα χέρια. Βεβαιωθείτε ότι το κοπτικό εξάρτημα του μηχανήματος δεν έρχεται σε επαφή με άλλα αντικείμενα ή με το έδαφος, γιατί μπορεί να περιστραφεί κατά την εκκίνηση.

Ο χειρισμός του αλυσοπρίονου γίνεται από ένα μόνο άτομο. Μην αφήνετε άλλα άτομα να πλησιάζουν στην περιοχή εργασίας, ακόμα και κατά την εκκίνηση.

Πριν από την εκκίνηση, μπλοκάρτε το φρένο αλυσίδας – **Κίνδυνος τραυματισμού** από την περιστρεφόμενη αλυσίδα!

Μη βάζετε μπρος το μηχανήμα ενώ το κρατάτε στον αέρα. Ξεκινήστε το μηχανήμα όπως περιγράφεται στις οδηγίες χρήσης.

Μην ξεκινάτε το αλυσοπρίονο όταν η αλυσίδα βρίσκεται μέσα σε τομή.

## Κράτημα και χειρισμός του μηχανήματος

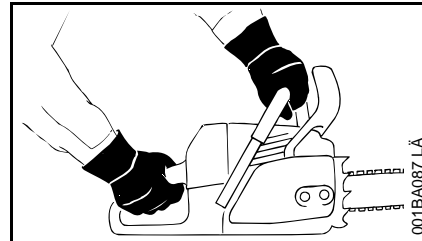

Κρατάτε το αλυσοπρίονο πάντοτε **με τα δύο χέρια**: Το δεξιό σας χέρι στην πίσω χειρολαβή, ακόμα κι αν είστε αριστερόχειρας. Για σταθερή καθοδήγηση του μηχανήματος, πιάστε τη σωληνωτή λαβή και τη χειρολαβή γερά με τους αντίχειρες.

## Κατά την εργασία

Φροντίζετε πάντα για σταθερή και ασφαλή στάση του σώματός σας.

Σε περίπτωση κινδύνου ή έκτακτης ανάγκης, σβήστε αμέσως τον κινητήρα, γυρίζοντας τον μοχλό πολλαπλών λειτουργιών / διακόπτη λειτουργίας στη θέση **STOP** ή **0**.

Ο χειρισμός του μηχανήματος γίνεται από ένα μόνο άτομο. Μην αφήνετε άλλα άτομα να πλησιάζουν στην περιοχή εργασίας.

Μην αφήνετε το μηχανήμα να λειτουργεί χωρίς επίβλεψη.

Όταν ο κινητήρας είναι σε λειτουργία: Αφήνοντας τη σκανδάλη γκαζιού, η αλυσίδα δεν σταματά αμέσως αλλά συνεχίζει να περιστρέφεται για μερικά δευτερόλεπτα, ως αποτέλεσμα της ορμής της.



Προσοχή σε ολισθηρό έδαφος, με υγρασία, χιόνι, παγωνιά, σε ανηφορικό ή ανώμαλο έδαφος, πάνω σε φρέσκο αποφλοιωμένο ξύλο (φλοιούς) – **Κίνδυνος να γλιστρήσετε!**

Προσοχή σε σκουπίδια, πρέμνα, ρίζες, χαντάκια – **Κίνδυνος να σκοντάψετε!**

Μη δουλεύετε μόνος. Μένετε πάντα σε απόσταση ακοής από άλλα άτομα που μπορούν να σας προσφέρουν βοήθεια σε περίπτωση ανάγκης.

Όταν φοράτε ωτοασπίδες, χρειάζεται τεταμένη προσοχή και πρέπει να έχετε του νου σας για πιθανούς κινδύνους, επειδή είναι εκ των πραγμάτων μειωμένη η ικανότητά σας να αντιλαμβάνεστε προειδοποιητικούς ήχους (φωνές, συναγερμούς κ.λπ.).

Παρεμβάλλετε τακτικά διαλείμματα, για να αποφύγετε κούραση και κόπωση – **Κίνδυνος ατυχήματος!**

Κρατάτε εύφλεκτα υλικά (π.χ. πριονίδια, φλοιούς δέντρων, ξερά χόρτα, καύσιμα) μακριά από το ζεστό ρεύμα καυσαερίων και την καυτή εξάτμιση – **Κίνδυνος πυρκαγιάς!** Η εξάτμιση και ο καταλύτης μπορεί να φτάσουν σε πολύ υψηλές θερμοκρασίες.



Μόλις πάρει μπρος ο κινητήρας, το μηχάνημα αρχίζει να παράγει δηλητηριώδη καυσαέρια. Τα αέρια αυτά μπορεί να είναι άοσμα και αόρατα και να περιέχουν άκαυστους υδρογονάνθρακες και βενζόλιο. Ποτέ μη χρησιμοποιείτε το μηχάνημα σε κλειστό ή ανεπαρκώς αεριζόμενο χώρο, ακόμα κι αν είναι εφοδιασμένο με καταλύτη.

Αν εργάζεστε μέσα σε χαντάκια, λάκκους, φρέατα ή άλλους στενούς χώρους, εξασφαλίζετε πάντοτε επαρκείς εναλλαγές αέρα. **Κίνδυνος θανατηφόρου ατυχήματος από δηλητηρίαση!**

Αν αισθανθείτε αδιαθεσία ή πονοκέφαλο, αν αντιληφθείτε διαταραχές στην ακοή ή στην όρασή σας (π.χ. περιορισμός του πεδίου όρασης), ή αν διαπιστώσετε έλλειψη συγκέντρωσης, διακόψτε αμέσως την εργασία. Τα συμπτώματα αυτά μπορεί να προκαλούνται μεταξύ άλλων από υψηλή συγκέντρωση καυσαερίων – **Κίνδυνος ατυχήματος!**

Η σκόνη (π.χ. ξυλόσκονη), τα νέφη και ο καπνός που δημιουργούνται κατά την εργασία μπορεί να είναι βλαβερά για την υγεία.

Ελέγχετε την αλυσίδα τακτικά, σε μικρά διαστήματα και όποτε αντιλαμβάνεστε αλλαγές στη λειτουργία του μηχανήματος:

- Σβήστε τον κινητήρα και περιμένετε μέχρι να σταματήσει η αλυσίδα.
- Ελέγξτε την κατάσταση και σωστή στερέωση.
- Βεβαιωθείτε ότι η αλυσίδα είναι καλά τροχισμένη.

Μην αγγίζετε την αλυσίδα όσο ο κινητήρας είναι σε λειτουργία. Αν η αλυσίδα μπλοκάρει από κάποιο αντικείμενο, σβήστε αμέσως τον κινητήρα. Απομακρύνετε το αντικείμενο μόνο εφόσον ο κινητήρας είναι σβηστός – **Κίνδυνος τραυματισμού!**

Πριν την αλλαγή της αλυσίδας, σβήστε τον κινητήρα — **Κίνδυνος τραυματισμού!**

**Μην καπνίζετε** κατά τη χρήση του μηχανήματος ή όταν βρισκόσθε κοντά σ' αυτό – **Κίνδυνος πυρκαγιάς!** Από το σύστημα τροφοδοσίας μπορεί να διαρρεύσουν εύφλεκτοι ατμοί βενζίνης.

Αν το μηχάνημα εκτεθεί σε αντικανονικές καταπονήσεις (π.χ. χτύπημα ή πτώση), ελέγξτε οπωσδήποτε την κατάστασή του πριν συνεχίσετε τη χρήση. Βλέπε επίσης το κεφάλαιο "Πριν την εκκίνηση". Ελέγξτε ειδικά τη στεγανότητα του συστήματος τροφοδοσίας καυσίμου και τη λειτουργία των συστημάτων ασφαλείας. Αν το μηχάνημα δεν είναι απόλυτα ασφαλές, μην το χρησιμοποιήσετε σε καμία περίπτωση. Αν έχετε αμφιβολίες, απευθυνθείτε σε ένα ειδικευμένο κατάστημα.

Βεβαιωθείτε ότι ο κινητήρας λειτουργεί σωστά στο ρελαντί. Η αλυσίδα δεν πρέπει να κινείται όταν αφήνετε τη

σκανδάλη γκαζιού. Ελέγχετε τακτικά τη ρύθμιση του ρελαντί, και ενδεχομένως κάντε την απαιτούμενη διόρθωση. Αν η αλυσίδα παρ' όλ' αυτά εξακολουθεί να κινείται στο ρελαντί, δώστε το μηχάνημα σε ειδικευμένο κατάστημα για επισκευή.

### Δυνάμεις αντίδρασης

Οι δυνάμεις αντίδρασης που παρουσιάζονται πιο συχνά, είναι το κλώτσημα, το τίναγμα και το τράβηγμα.

### Κίνδυνος κλωστήματος



Το κλώτσημα μπορεί να προκαλέσει θανατηφόρους τραυματισμούς.

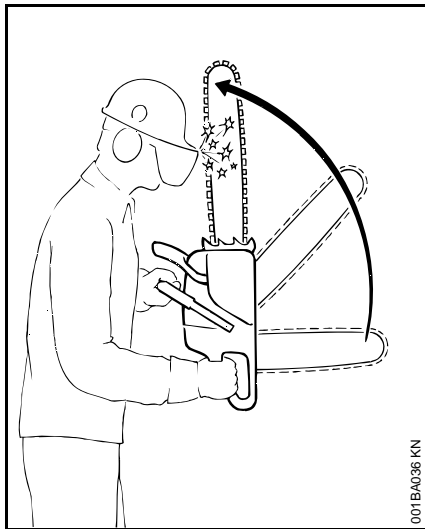

Σε περίπτωση κλωστήματος (σκορτσάρισμα), το αλυσοπρίονο τινάζεται ξαφνικά και ανεξέλεγκτα προς τον χειριστή.

### Το κλώτσημα παρουσιάζεται π.χ.

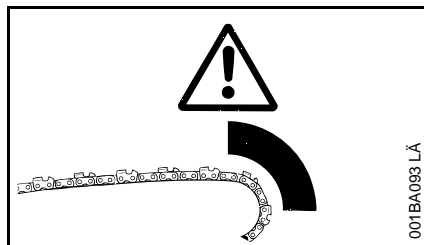

- όταν η αλυσίδα απροσδόκητα συναντά ξύλο ή στερεό αντικείμενο στην πάνω πλευρά της μύτης της λάμας, π.χ. κατά το ξεκλάδισμα, όταν η αλυσίδα ακουμπήσει σ' ένα δεύτερο κλαδί που δεν είχατε υπολογίσει
- όταν η αλυσίδα στη μύτη της λάμας σφηνώνει για μια στιγμή μέσα στην τομή

### Φρένο αλυσίδας Quickstop:

Το φρένο αυτό μειώνει τον κίνδυνο τραυματισμού κάτω από ορισμένες συνθήκες, αλλά δεν μπορεί να αποτρέψει το ίδιο το κλώτσημα. Κατά την ενεργοποίηση του φρένου, η αλυσίδα ακινητοποιείται σε κλάσμα δευτερολέπτου – Βλέπε το κεφάλαιο "Φρένο αλυσίδας" σ' αυτές τις οδηγίες χρήσης.

### Περιορισμός του κινδύνου κλωστήματος

- Δουλεύετε σωστά και με περίσκεψη.
- Κρατάτε το αλυσοπρίονο πάντοτε γερά με τα δύο χέρια.
- Πριονίζετε μόνο με τέρμα πατημένο το γκάζι.
- Παρακολουθείτε τη μύτη της λάμας.
- Μην κόβετε με τη μύτη της λάμας.

- Προσοχή στα μικρά, σκληρά κλαδιά, στα χαμηλά δενδρύλλια και στους νέους βλαστούς. Η αλυσίδα μπορεί να μπλεχτεί.
- Μην κόβετε περισσότερα από ένα κλαδί κάθε φορά.
- Μη σκύβετε πολύ κατά την εργασία.
- Μη δουλεύετε πάνω από το ύψος του ώμου σας.
- Εισάγετε τη λάμα πολύ προσεκτικά σε προηγούμενη τομή.
- Κόβετε με τη μύτη της λάμας ("βύθισμα") μόνο εφόσον είστε εξοικειωμένος με αυτή την τεχνική εργασίας.
- Προσέχετε τη θέση του κορμού και τις δυνάμεις που μπορεί να κλείσουν την τομή και να σφηνώσουν την αλυσίδα.
- Εργάζεστε μόνο με τροχισμένη και καλά τεντωμένη αλυσίδα. Η απόσταση του περιοριστή βάθους δεν πρέπει να είναι υπερβολικά μεγάλη.
- Χρησιμοποιείτε αλυσίδα μειωμένου κλωστήματος και λάμα με μικρή μύτη.

## Τράβηγμα (Α)

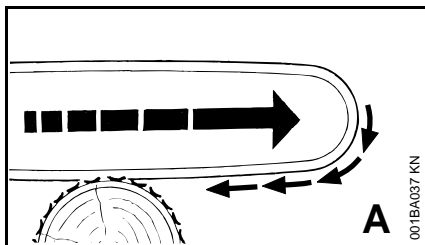

Αν κατά το πριόνισμα με την κάτω πλευρά της λάμας (κανονική κοπή), η αλυσίδα σφηνώνει ή συναντήσει στερεό αντικείμενο μέσα στο ξύλο, το αλυσοπρίονο μπορεί να τραβηχτεί απότομα προς τον κορμό. Για τον λόγο αυτό, **να σπηρίζετε το αλυσοπρίονο πάντα στα νύχια στήριξης.**

## Τίναγμα (Β)

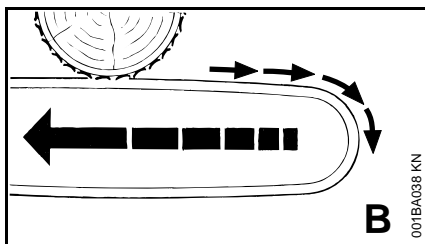

Όταν κατά το πριόνισμα με την πάνω πλευρά της λάμας – ανάποδο κόψιμο – η αλυσίδα σφηνώνει ή συναντά στερεό αντικείμενο μέσα στο ξύλο, το αλυσοπρίονο μπορεί να τιναχτεί απότομα προς τον χειριστή. **Για να αποφύγετε αυτό το φαινόμενο:**

- Μη σφηνώνετε την πάνω πλευρά της λάμας μέσα στην τομή.
- Μη γυρνάτε τη λάμα μέσα στην τομή.

## Επιβάλλεται μεγάλη προσοχή:

- σε δέντρα που γέρνουν
- σε κορμούς που, λόγω του τρόπου που έπεσαν ανάμεσα σε άλλα δέντρα, βρίσκονται κάτω από ένταση
- όταν εργάζεστε με δυνατό άνεμο

Στις παραπάνω περιπτώσεις, μη χρησιμοποιείτε αλυσοπρίονο, αλλά προτιμήστε τανυστήρα, βίντσι ή τρακτέρ.

Απομακρύνετε τους πεσμένους και κομμένους κορμούς. Το καθάρισμα των κορμών πρέπει όσο το δυνατόν να γίνεται σε ελεύθερους χώρους.

Το νεκρό ξύλο (ξερό, σάπιο ή σαθρό ξύλο) εγκυμονεί σημαντικούς κινδύνους που δύσκολα μπορούν να εκτιμηθούν. Η εκτίμηση του κινδύνου είναι δύσκολη, αν όχι πρακτικά αδύνατη. Χρησιμοποιήστε βοηθητικά μέσα, όπως ένα βαρούλκο ή ένα τρακτέρ.

Κατά την κοπή δέντρων **κοντά σε δρόμους, σιδηροδρόμους, ηλεκτροφόρα καλώδια κ.λπ.**, δουλεύετε με ιδιαίτερη προσοχή. Αν χρειάζεται, ειδοποιήστε την αστυνομία, τη ΔΕΗ ή τον ΟΣΕ.

## Πριόνισμα

Μη δουλεύετε με το γκάτζι σε θέση εκκίνησης. Σ' αυτή τη θέση της σκανδάλης γκαζιού, δεν ρυθμίζονται οι στροφές του κινητήρα.

Να εργάζεστε ήρεμα και με περίσκεψη, και μόνο με καλές συνθήκες ορατότητας και φωτισμού. Μη θέτετε τρίτους σε κίνδυνο. Δουλεύετε με προσοχή στον γύρω χώρο.

Χρησιμοποιείτε όσο γίνεται πιο κοντή λάμα. Η αλυσίδα, η λάμα και η καμπάνα πρέπει να είναι προσαρμοσμένες μεταξύ τους και να ταιριάζουν με το αλυσοπρίονο.

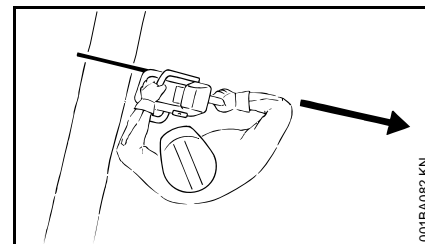

Φροντίζετε πάντα ώστε να μη βρίσκονται μέρη του σώματός σας στην **προέκταση της κατεύθυνσης κοπής.**

Για να τραβήξετε τη λάμα έξω από την τομή, η αλυσίδα πρέπει να περιστρέφεται.

Χρησιμοποιείτε το αλυσοπρίονο μόνο για πριόνισμα, όχι για να αναμοχλεύετε ή να παραμερίζετε κλαδιά ή ρίζες.

Μην κόβετε από κάτω κλαδιά που κρέμονται ελεύθερα.

Προσοχή κατά την κοπή σαθρού ξύλου – **Κίνδυνος τραυματισμού από κομμάτια ξύλου που παρασύρονται από την αλυσίδα!**

Αποφεύγετε την επαφή του αλυσοπρίονου με ξένα αντικείμενα: Πέτρες, καρφιά κ.λπ. μπορεί να εκσφενδονιστούν ή να προκαλέσουν ζημιά στην αλυσίδα. Επιπλέον, το αλυσοπρίονο μπορεί να αναπηδήσει.

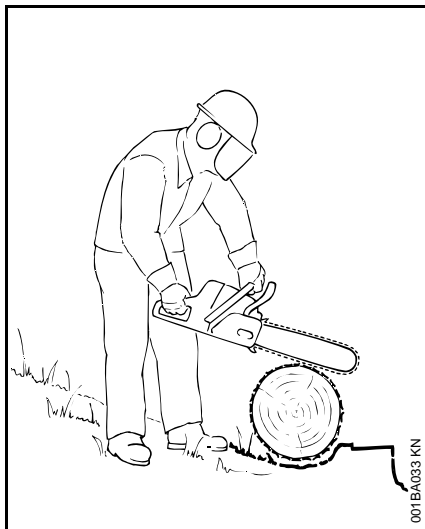

Όταν δουλεύετε σε κεκλιμένο έδαφος, μένετε δίπλα από τον κορμό ή το πεσμένο δέντρο. Προσέχετε για κορμούς που κυλούν.

Για εργασίες σε ύψος:

- Χρησιμοποιείτε πάντα ανυψούμενη εξέδρα εργασίας (καλάθι).
- Μην εργάζεστε ποτέ ευρισκόμενος πάνω σε σκάλα ή σκαρφαλωμένος πάνω σε δέντρο.
- Μην εργάζεστε σε ασταθή μέρη.
- Μη δουλεύετε πάνω από το ύψος των ώμων σας.
- Μη δουλεύετε με το ένα μόνο χέρι.

Πλησιάστε το αλυσοπρίονο στο σημείο κοπής με τέρμα πατημένο το γκάζι. Ακουμπήστε τα νύχια στήριξης καλά στο ξύλο και στη συνέχεια ξεκινήστε το πριόνισμα.

Μην εργάζεστε ποτέ χωρίς τα νύχια στήριξης. Το αλυσοπρίονο μπορεί να τραβήξει τον χειριστή προς τα εμπρός. Στηρίζετε το αλυσοπρίονο πάντα στα νύχια στήριξης.

Στο τέλος της τομής, το αλυσοπρίονο παύει να στηρίζεται στην τομή. Στο σημείο αυτό, ο χρήστης πρέπει να αναλάβει το βάρος του μηχανήματος – **Κίνδυνος απώλειας του ελέγχου!**

### Ρίξιμο δέντρων

Το ρίξιμο δέντρων επιτρέπεται να γίνεται μόνο από άτομα που έχουν κατάλληλη εκπαίδευση. Άτομα χωρίς πείρα στην εργασία με αλυσοπρίονο δεν πρέπει να ασχοληθούν με το ρίξιμο και ξεκλάδισμα δέντρων – **Αυξημένος κίνδυνος ατυχήματος!**

Τηρείτε τους εθνικούς υλοτομικούς κανονισμούς.

Μέσα στη ζώνη εργασίας επιτρέπεται να βρίσκονται μόνο τα άτομα που ασχολούνται με το ρίξιμο του δέντρου.

Βεβαιώνετε πάντα ότι δεν κινδυνεύει κανείς από την πτώση του δέντρου. Τυχόν φωνές μπορεί να μην ακουστούν λόγω του θορύβου του κινητήρα.

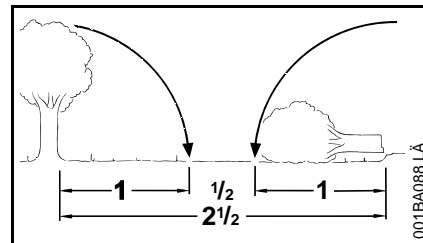

Η απόσταση από την πλησιέστερη θέση εργασίας πρέπει να είναι τουλάχιστον 2 1/2 φορές το ύψος του δέντρου.

### Καθορισμός κατεύθυνσης πτώσης και διαδρόμων διαφυγής

Αποφασίστε προς ποια κατεύθυνση θα ρίξετε το δέντρο.

Λάβετε υπόψη:

- τη φυσική κλίση του δέντρου
- ασυνήθιστα πυκνούς σχηματισμούς κλαδιών, ασύμμετρη ανάπτυξη του δέντρου, ζημιές στο ξύλο
- την κατεύθυνση και την ταχύτητα του ανέμου. Μην κόβετε δέντρα με ισχυρό άνεμο
- την κλίση του εδάφους
- κοντινά δέντρα
- φόρτο χιονιού
- Λάβετε υπόψη την κατάσταση υγείας του δέντρου, δίνοντας ιδιαίτερη προσοχή σε ζημιές στον κορμό ή νεκρό ξύλο (ξερό, σάπιο ή σαθρό ξύλο).

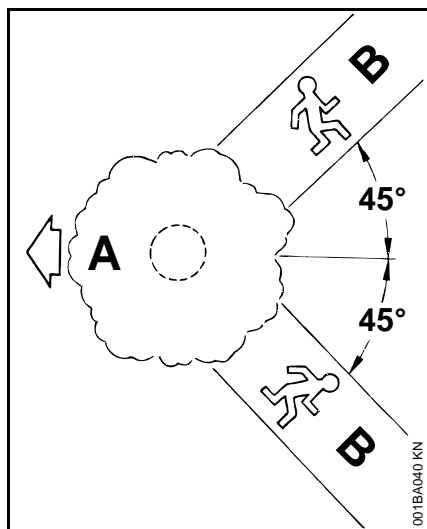

**A** Κατεύθυνση πτώσης

**B** Διάδρομοι διαφυγής

- Ανοίξτε διαδρόμους διαφυγής για κάθε απασχολούμενο, λοξά προς τα πίσω σε γωνία περίπου 45°.
- Καθαρίστε τους διαδρόμους διαφυγής και απομακρύνετε τυχόν εμπόδια.
- Αποθέτετε τα εργαλεία και μηχανήματα σε ασφαλή απόσταση, όχι όμως πάνω στους διαδρόμους διαφυγής.
- Κατά την κοπή, μένετε δίπλα στον κορμό που πέφτει και οπισθοχωρείτε μόνο πλαγίως στον διάδρομο διαφυγής.

- Σε έδαφος με μεγάλη κλίση, οι διάδρομοι διαφυγής πρέπει να είναι κάθετοι προς την κλίση του εδάφους.
- Κατά την οπισθοχώρηση, προσέξτε για κλαδιά που πέφτουν και την κορυφή του δέντρου.

### Προετοιμασία του σημείου εργασίας στη βάση του κορμού

- Απελευθερώστε τον χώρο κοντά στον κορμό από κλαδιά, θάμνους ή άλλα εμπόδια, για να δημιουργηθεί ένας ασφαλής χώρος εργασίας για όλους όσοι θα ασχοληθούν με το ριζίμο του δέντρου.
- Καθαρίστε προσεκτικά τη βάση του κορμού (π.χ. με το τσεκούρι) από άμμο, πέτρες και άλλα ξένα σώματα που μπορούν να στομώσουν την αλυσίδα.

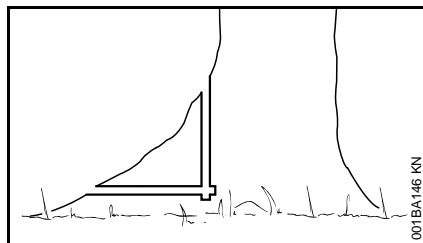

- Κόψτε τις μεγάλες ρίζες: Κόψτε πρώτα τη μεγαλύτερη ρίζα, με μια κάθετη και στη συνέχεια μια οριζόντια τομή, αλλά μόνο εφόσον το ξύλο είναι υγιές.

### Σφήνα ριζίματος

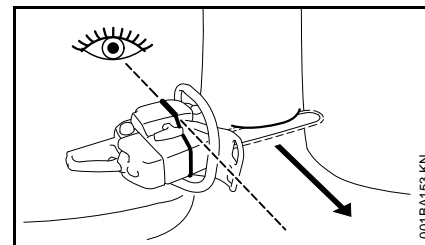

Με την ειδική γραμμή ελέγχου στο κάλυμμα και στο σώμα του ανεμιστήρα του αλυσοπριονίου μπορείτε να ελέγξετε την κατεύθυνση κοπής του δέντρου, καθώς κόβετε τη σφήνα ριζίματος.

Κατά τη δημιουργία της σφήνας ριζίματος, κρατήστε το αλυσοπρίονο με τέτοιο τρόπο ώστε η γραμμή ελέγχου να δείχνει προς την επιθυμητή κατεύθυνση πτώσης.

Η δημιουργία της οριζόντιας και λοξής τομής μπορεί να γίνει με διάφορους τρόπους. Τηρήστε τους εθνικούς υλοτομικούς κανονισμούς.

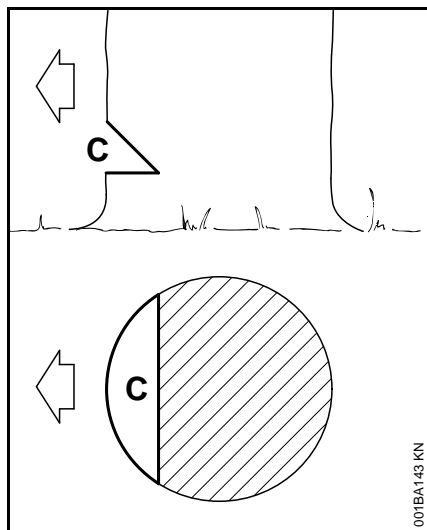

Η σφήνα ριζίματος (C) καθορίζει την κατεύθυνση πτώσης.

Η STIHL συνιστά την εξής μέθοδο:

- Δημιουργήστε την οριζόντια τομή, ελέγχοντας την κατεύθυνση πτώσης με την ειδική γραμμή στο αλυσοπρίονο.
- Κόψτε τη λοξή τομή, σε γωνία περίπου 45°.
- Ελέγξτε τη σφήνα ριζίματος και ενδεχομένως διορθώστε την.

Προσοχή:

- Σφήνα ριζίματος κάθετη προς την κατεύθυνση πτώσης
- Κατά το δυνατόν πιο κοντά στο έδαφος
- Βάθος μέχρι περίπου το 1/5 έως 1/3 της διαμέτρου του κορμού

### Πλευρικές τομές προστασίας

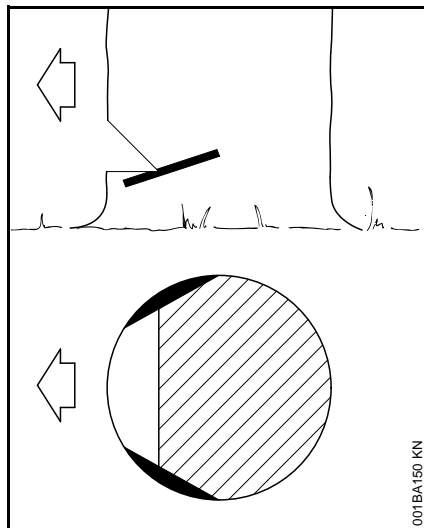

Σε ξύλο με μακριές ίνες, οι πλευρικές αυτές τομές παρεμποδίζουν το σχίσσιμο του ξύλου κατά το ριζίμο του κορμού. Κάντε μια πλευρική τομή σε κάθε πλευρά του κορμού, στο ίδιο ύψος με τη βάση της σφήνας ριζίματος και με βάθος περίπου ίσο προς το 1/10 της διαμέτρου του κορμού. Σε χοντρούς κορμούς, το βάθος δεν πρέπει να υπερβαίνει το πλάτος της λάμας.

Σε άρρωστο ξύλο, παραλείψτε τις πλευρικές τομές.

### Τομή ριζίματος

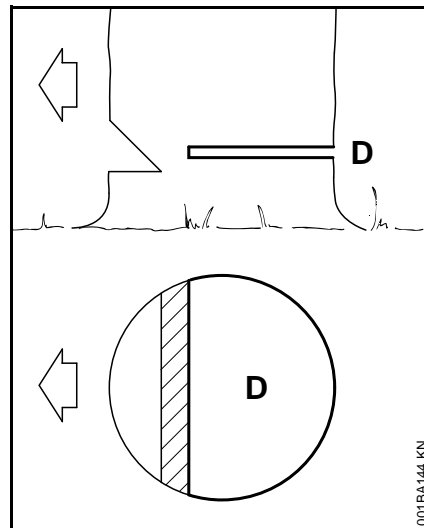

Πριν ξεκινήσετε την τομή ριζίματος, φωνάξτε "Προσοχή!"

- Κάντε την τομή ριζίματος (D) λίγο πιο ψηλά από την οριζόντια τομή της σφήνας ριζίματος
- Ακριβώς οριζόντια
- Ανάμεσα στην τομή ριζίματος και τη σφήνα πρέπει να απομείνει μια λωρίδα ίση με περίπου το 1/10 της διαμέτρου του κορμού = λωρίδα θραύσης

Τοποθετήστε έγκαιρα μια σφήνα μέσα στην τομή ριζίματος. Χρησιμοποιείτε μόνο σφήνες από ξύλο, ελαφρύ μέταλλο ή πλαστικό, όχι ασάλινες σφήνες. Οι ασάλινες σφήνες προκαλούν ζημιά στην αλυσίδα και μπορεί να προκαλέσουν κλώτσημα.

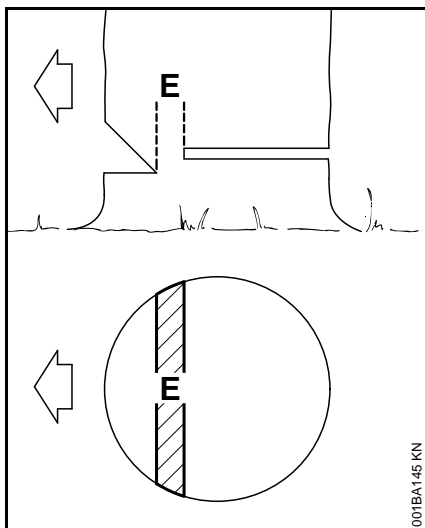

Η λωρίδα θραύσης (E) λειτουργεί ως σημείο άρθρωσης κατά την πτώση του δέντρου.

- Σε καμία περίπτωση, μην κόψετε τη λωρίδα αυτή καθώς δημιουργείτε την τομή ριζίματος, διαφορετικά δεν ελέγχεται η κατεύθυνση πτώσης του δέντρου – **Κίνδυνος ατυχήματος!**
- Σε σάπιο ξύλο, η λωρίδα θραύσης πρέπει να είναι μεγαλύτερη.

Αμέσως πριν την πτώση του δέντρου, φωνάξτε "Πέφτει!"

### Λεπτοί κορμοί: Απλή κυκλική τομή

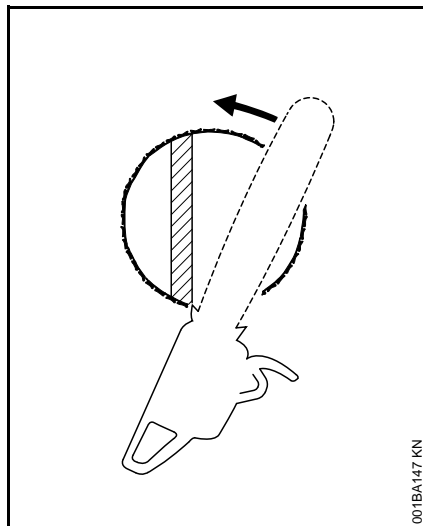

- Ακουμπήστε τα νύχια στήριξης πίσω από τη λωρίδα θραύσης. Περιστρέψτε το αλυσοπρίονο γύρω από αυτό το σημείο στήριξης. Τα νύχια ακολουθούν την περίμετρο του κορμού.

### Χοντροί κορμοί: Πολλαπλή τομή

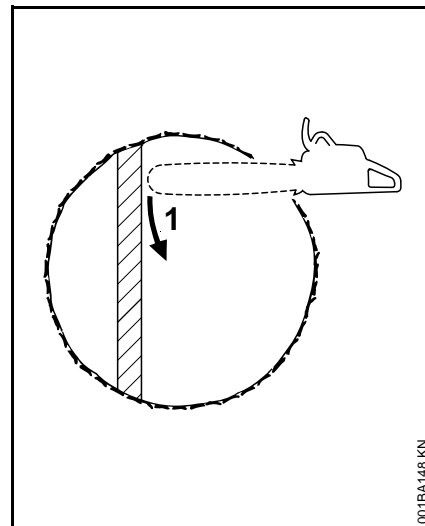

Αν η διάμετρος του κορμού υπερβαίνει το μήκος της λάμας, χρησιμοποιήστε τη μέθοδο της πολλαπλής τομής.

#### 1. Πρώτη τομή

Η μύτη της λάμας εισάγεται στο ξύλο πίσω από τη λωρίδα θραύσης. Κρατήστε το αλυσοπρίονο απόλυτα οριζόντια και περιστρέψτε το όσο γίνεται, χρησιμοποιώντας τα νύχια στήριξης σαν σημείο περιστροφής. Μετατοπίστε το αλυσοπρίονο όσο το δυνατόν λιγότερο.

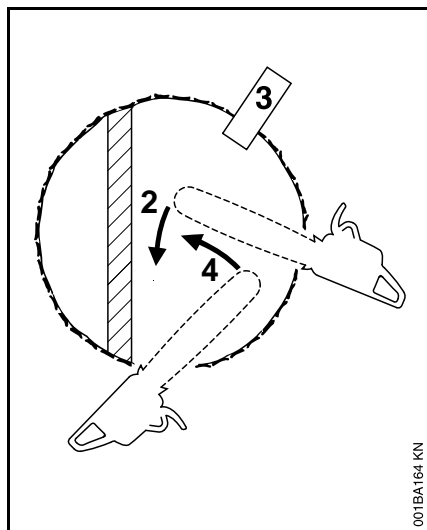

2. Κατά τη μετατόπιση του αλυσοπριονίου στο επόμενο σημείο κοπής, αφήστε τη λάμα βυθισμένη εντελώς μέσα στην τομή, για να αποφύγετε μια ανώμαλη τομή ριζίματος. Ακουμπήστε πάλι τα νύχια στήριξης, και ούτω καθεξής.
3. Τοποθετήστε μια σφήνα (3).
4. Τελευταία τομή: Τοποθετήστε το αλυσοπρίονο όπως για την απλή κυκλική τομή. Μην κόψετε τη λωρίδα θραύσης!

### Ειδικές τεχνικές κοπής

Το βύθισμα και η κοπή καρδιάς απαιτούν εκπαίδευση και πείρα.

### Βύθισμα

- για την κοπή γερμένων κλαδιών
- ως ανακουφιστική τομή κατά τον τεμαχισμό κορμών
- για μαστορέματα

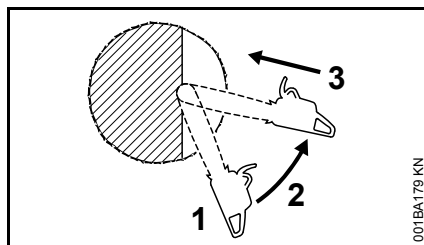

- Χρησιμοποιείτε αλυσίδα με χαμηλή τάση κλωστήματος και δουλεύετε με ιδιαίτερη προσοχή.

1. Τοποθετήστε τη λάμα με την κάτω πλευρά της μύτης, όχι με την πάνω πλευρά – **Κίνδυνος κλωστήματος!** Κόψτε τον κορμό, μέχρι η λάμα να βυθιστεί σε βάθος διπλάσιο του πλάτους της.
2. Στρέψτε το αλυσοπρίονο αργά στη θέση βυθίσματος – **Κίνδυνος κλωστήματος ή πινάγματος!**
3. Βυθίστε τη λάμα προσεκτικά μέσα στο ξύλο – **Κίνδυνος πινάγματος!**

### Κοπή καρδιάς

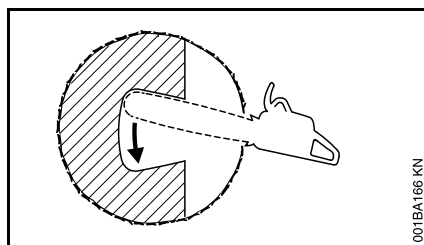

- Όταν η διάμετρος του κορμού υπερβαίνει το διπλάσιο μήκος της λάμας.
- Όταν, σε ιδιαίτερα χοντρούς κορμούς, παραμένει ένα κομμάτι στο κέντρο.

- Σε δέντρα που κόβονται δύσκολα (δρυς, οξιά), ώστε να ελέγχεται καλύτερα η κατεύθυνση πτώσης και να μη σκάσει η σκληρή καρδιά του κορμού.
- Σε μαλακό ξύλο πλατύφυλλων δέντρων, για να αφαιρεθούν οι τάσεις μέσα στον κορμό και να μην αποσπαστούν σχίζες από τον κορμό.
- Εισαγάγετε τη λάμα προσεκτικά μέσα στη σφήνα ριζίματος – **Κίνδυνος πινάγματος!** Στη συνέχεια, κινήστε τη λάμα όπως δείχνει το βέλος.

### Ξεκλάδισμα

Το ξεκλάδισμα επιτρέπεται να γίνεται μόνο από άτομα που έχουν κατάλληλη εκπαίδευση. Άτομα χωρίς πείρα στην εργασία με αλυσοπρίονο δεν πρέπει να ασχοληθούν με το ριζίμο και ξεκλάδισμα δέντρων – **Αυξημένος κίνδυνος ατυχήματος!**

- Χρησιμοποιείτε αλυσίδα με χαμηλή τάση κλωστήματος.
- Στηρίζετε, όσο γίνεται, το αλυσοπρίονο στα νύχια στήριξης.
- Μην ξεκλαδίζετε κορμούς ενώ στέκεστε πάνω τους.
- Μην κόβετε με τη μύτη της λάμας.
- Προσέχετε για λυγισμένα κλαδιά που μπορεί να πιναχτούν προς τα πίσω.
- Μην κόβετε περισσότερα από ένα κλαδιά κάθε φορά.



## Κοπή λεπτού ξύλου

- Χρησιμοποιείτε σταθερό και γερό καβαλέτο.
- Μην πατάτε το ξύλο με το πόδι.
- Άλλα άτομα δεν επιτρέπεται να κρατούν το ξύλο ή να βοηθούν με άλλο τρόπο!

## Κορμοί που βρίσκονται υπό ένταση

Τηρείτε οπωσδήποτε τη σωστή σειρά τομών (δηλαδή πρώτα στην πλευρά θλίψης (1), μετά στην πλευρά εφελκυσμού (2)), διαφορετικά το αλυσοπρίονο μπορεί να σφηνωθεί ή να πιναχτεί προς τα πίσω – **Κίνδυνος τραυματισμού!**

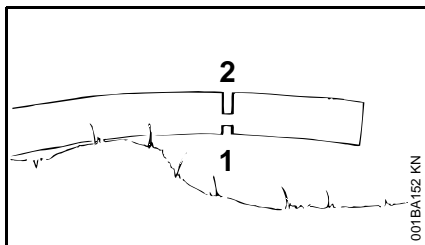
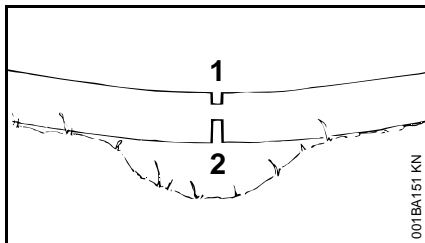

- Κάντε μια ανακουφιστική τομή στην πλευρά θλίψης (1).
- Κάντε τη διαχωριστική τομή στην πλευρά εφελκυσμού (2).

Προσοχή σε διαχωριστική τομή από κάτω προς τα πάνω (ανάποδο κόψιμο) – **Κίνδυνος κλωστήματος!**



### ΣΗΜΕΙΩΣΗ

Πεσμένα ξύλα δεν επιτρέπεται να ακουμπούν στο έδαφος στο σημείο κοπής, διαφορετικά θα προκληθεί ζημιά στην αλυσίδα.

## Διαμήκης κοπή

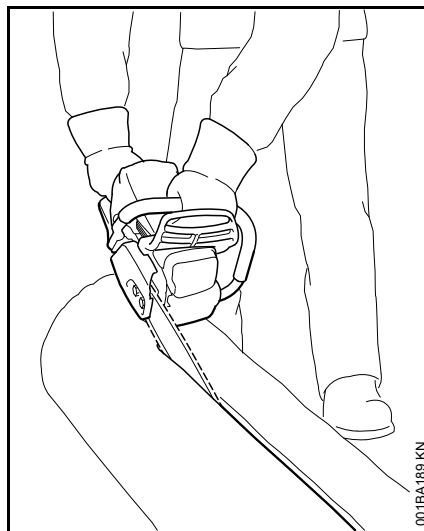

Σ' αυτή την τεχνική κοπής δεν χρησιμοποιούνται τα νύχια στήριξης – Κίνδυνος τραβήγματος. Κρατήστε τη λάμα σε όσο γίνεται πιο μικρή γωνία προς το ξύλο και εργαστείτε με μεγάλη προσοχή – Αυξημένος **κίνδυνος κλωστήματος!**

## Δονήσεις

Κατά την παρατεταμένη χρήση του μηχανήματος, οι δονήσεις που παράγονται από τον κινητήρα ενδέχεται να προκαλέσουν προβλήματα στην αιμάτωση των χεριών.

Δεν μπορεί να δοθεί μια συγκεκριμένη διάρκεια χρήσης που να ισχύει για όλες τις περιπτώσεις, επειδή εξαρτάται από διάφορους παράγοντες.

Παράγοντες που παρατείνουν τη διάρκεια χρήσης είναι π.χ.:

- Κατάλληλη προστασία των χεριών (ζεστά γάντια)
- Τακτικά διαλείμματα

Παράγοντες που μειώνουν τη διάρκεια χρήσης είναι π.χ.:

- η ειδική, προσωπική προδιάθεση για κακή αιμάτωση (χαρακτηριστικό γνώρισμα: συχνά κρύα δάχτυλα, ρίγη)
- χαμηλή θερμοκρασία περιβάλλοντος
- η δύναμη με την οποία πιάνετε το μηχανήμα (το πολύ σφιχτό κράτημα παρεμποδίζει την αιμάτωση)

Εάν, σε περίπτωση τακτικής και παρατεταμένης χρήσης του μηχανήματος, παρουσιάζονται επανειλημμένα ενοχλήσεις από τη χρήση (π.χ. μυρμηγκιασμα στα δάχτυλα) συνιστούμε να κάνετε ιατρικές εξετάσεις.

## Συντήρηση και επισκευές

Συντηρείτε τακτικά το μηχανήμα. Εκτελείτε μόνο τις εργασίες συντήρησης και επισκευής που περιγράφονται στις

οδηγίες χρήσης. Για όλες τις άλλες εργασίες, απευθυνθείτε σε ειδικευμένο κατάστημα.

H STIHL συνιστά να αναθέσετε τις εργασίες συντήρησης και επισκευής αποκλειστικά στους επίσημους αντιπροσώπους της STIHL. Οι επίσημοι αντιπρόσωποι της STIHL έχουν τη δυνατότητα να λάβουν μέρος σε τακτικά προγράμματα εκπαίδευσης και έχουν στη διάθεσή τους τις απαραίτητες τεχνικές πληροφορίες.

Χρησιμοποιείτε μόνο ανταλλακτικά καλής ποιότητας. Διαφορετικά μπορεί να υπάρξει κίνδυνος για ατυχήματα ή ζημιές στο μηχάνημα. Αν έχετε απορίες, απευθυνθείτε σε ένα ειδικευμένο κατάστημα.

H STIHL συνιστά να χρησιμοποιήσετε μόνο γνήσια ανταλλακτικά STIHL. Οι ιδιότητες των γνήσιων προϊόντων είναι άριστα προσαρμοσμένες στο μηχάνημα και στις απαιτήσεις του χρήστη.

Πριν από επισκευές, συντήρηση και καθάρισμα, **σβήνετε πάντα τον κινητήρα – Κίνδυνος τραυματισμού!** – Εξαίρεση: Ρύθμιση καρμπυρατέρ και ρελαντί.

Αν έχετε αποσυνδέσει το καλώδιο ανάφλεξης ή αν έχετε ξεβιδώσει το μπουζί, επιτρέπεται να τραβάτε τη μίζα μόνο εφόσον ο πολλαπλός διακόπτης / διακόπτης λειτουργίας είναι στη θέση **STOP** ή **0** – **Κίνδυνος πυρκαγιάς** από σπινθήρες έξω από τον κύλινδρο.

Μη εκτελείτε εργασίες συντήρησης και μη φυλάσσετε το μηχάνημα κοντά σε ακάλυπτη φλόγα – **Κίνδυνος πυρκαγιάς** λόγω του καυσίμου!

Βεβαιώνετε τακτικά ότι η τάπα του ρεζερβουάρ είναι στεγανή.

Χρησιμοποιείτε μόνο μπουζί που έχουν εγκριθεί από τη STIHL, βλέπε "Τεχνικά χαρακτηριστικά".

Ελέγξτε το καλώδιο ανάφλεξης (άθικτη μόνωση, καλή εφαρμογή).

Ελέγξτε την κατάσταση της εξάτμισης.

Μη χρησιμοποιήσετε το μηχάνημα με ελαττωματική ή χωρίς εξάτμιση – **Κίνδυνος πυρκαγιάς! – Βλάβη της ακοής!**

Μην αγγίζετε τη ζεστή εξάτμιση – **Κίνδυνος εγκαύματος!**

H κατάσταση των αντιδονητικών στοιχείων επηρεάζει το επίπεδο των ταλαντώσεων. Ελέγχετε τακτικά τα αντιδονητικά.

**Ελέγξτε τον συγκρατητήρα της αλυσίδας.** Αλλάξτε τον, αν έχει υποστεί ζημιά.

**Σβήστε τον κινητήρα.**

- για να ελέγξετε το τέντωμα της αλυσίδας
- για να τεντώσετε την αλυσίδα
- για να αλλάξετε την αλυσίδα
- για να επιδιορθώσετε ανωμαλίες στη λειτουργία

**Τηρείτε πιστά τις οδηγίες τροχίσματος.**

Για να εξασφαλίζεται η ασφαλής και σωστή χρήση του μηχανήματος, διατηρείτε την αλυσίδα και τη λάμα πάντοτε σε άριστη κατάσταση. Φροντίζετε ώστε η αλυσίδα να είναι σωστά τροχισμένη, τεντωμένη και καλά λαδωμένη.

Αλλάζετε έγκαιρα την αλυσίδα, τη λάμα και την καμπίνα.

Ελέγχετε τακτικά την κατάσταση του τυμπάνου του συμπλέκτη.

Το καύσιμο και το λάδι λίπανσης της αλυσίδας πρέπει να φυλάσσονται σε κατάλληλα δοχεία, εφοδιασμένα με αντίστοιχη επισήμανση. Αποφεύγετε την άμεση επαφή της βενζίνης με το δέρμα και μην εισπνέετε τους ατμούς της – **Κίνδυνος για την υγεία!**

Αν διαπιστώσετε ανωμαλία στη λειτουργία του φρένου αλυσίδας, σταματήστε αμέσως το κινητήρα – **Κίνδυνος τραυματισμού!** Απευθυνθείτε σε εξουσιοδοτημένο αντιπρόσωπο. Μη χρησιμοποιήσετε το μηχάνημα μέχρι να αποκατασταθεί η βλάβη, βλέπε "Φρένο αλυσίδας".

## Κοπτικά εξαρτήματα

Η STIHL είναι ο μοναδικός κατασκευαστής αλυσοπριόνων που εκτός από τους κινητήρες των μηχανημάτων, κατασκευάζει επίσης τις λάμες, τις αλυσίδες και τις καμπάνες τους.

Τα κοπτικά εξαρτήματα του αλυσοπριόνου αποτελούνται από την αλυσίδα, τη λάμα και την καμπάνα.

Τα κοπτικά εξαρτήματα που συνοδεύουν το αλυσοπρίονο είναι άριστα προσαρμοσμένα στο συγκεκριμένο μοντέλο.

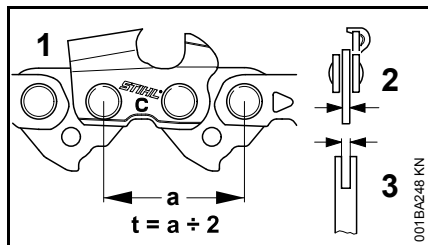

- Η αλυσίδα (1), η καμπάνα και το γρανάζι στη μύτη της λάμας Rollomatic πρέπει να έχουν το ίδιο βήμα (t).
- Το πάχος των οδηγών (2) της αλυσίδας (1) πρέπει να είναι προσαρμοσμένο στο αυλάκι της λάμας (3).

Αν συνδυάσετε στοιχεία που δεν ταιριάζουν μεταξύ τους, μπορεί ήδη μετά από ελάχιστο χρόνο λειτουργίας να προκληθεί ανεπιθύμητη ζημιά στα κοπτικά εξαρτήματα.

## Προστατευτική θήκη αλυσίδας

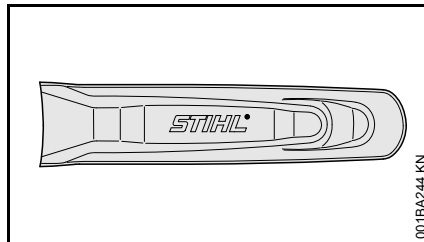

Μαζί με το μηχανήμα παραδίδεται μια προστατευτική θήκη με κατάλληλες διαστάσεις.

Αν χρησιμοποιείτε λάμες διαφορετικού μήκους στο αλυσοπρίονο, πρέπει να χρησιμοποιείτε επίσης μια κατάλληλη προστατευτική θήκη που να καλύπτει όλη τη λάμα του αλυσοπριόνου.

Στην πλαινιά πλευρά της προστατευτικής θήκης αναγράφεται το μήκος λάμας για το οποίο είναι κατάλληλη.

## Τοποθέτηση λάμας και αλυσίδας (ταχυτενωτήρας αλυσίδας)

### Αφαίρεση καπακιού καμπάνας

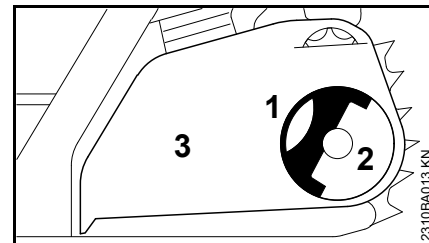

- Σηκώστε το περύγιο της λαβής (1), μέχρι να σταθεροποιηθεί.
- Στρέψτε τη λαβή (2) προς τα αριστερά, μέχρι να κάθετα χαλαρά στο καπάκι της καμπάνας (3).
- Αφαιρέστε το καπάκι της καμπάνας (3).

### Τοποθέτηση γραναζιού τάνυσης

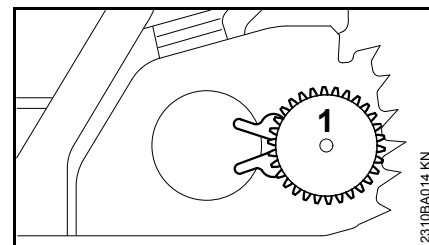

- Αφαιρέστε και αναστρέψτε το γρανάζι τάνυσης (1).

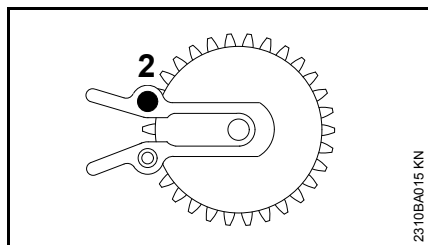

- Ξεβιδώστε τη βίδα (2).

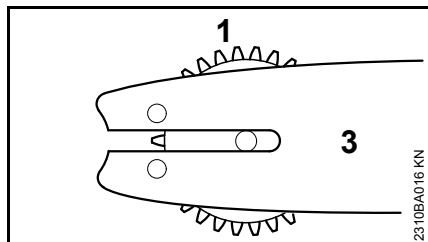

- Ευθυγραμμίστε το γρανάζι τάνυσης (1) με τη λάμα (3).

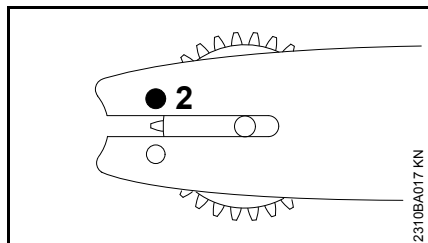

- Βιδώστε και σφίξτε τη βίδα (2).

### Λύσιμο φρένου αλυσίδας

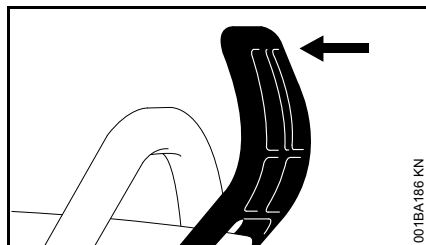

- Τραβήξτε τον προφυλακτήρα χεριών προς τη σωληνωτή λαβή, μέχρι να τον ακούσετε να κουμπώνει. Το φρένο αλυσίδας έχει τώρα λυθεί.

### Τοποθέτηση αλυσίδας

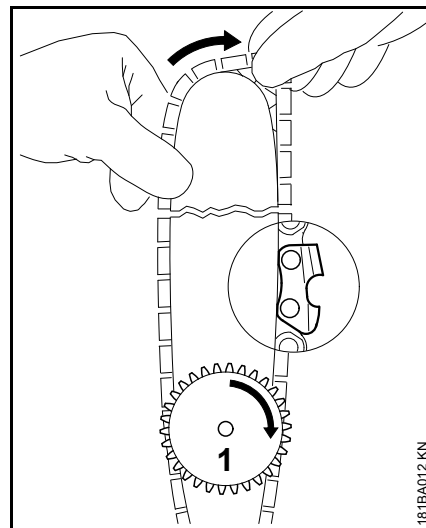

### ⚠ ΠΡΟΕΙΔΟΠΟΙΗΣΗ

Φορέστε προστατευτικά γάντια – Κίνδυνος τραυματισμού από επαφή με τα δόντια κοπής.

- Τοποθετήστε την αλυσίδα, ξεκινώντας από τη μύτη της λάμας. Προσέξτε τη σωστή θέση του γραναζιού τάνυσης και των κόψεων!
- Στρέψτε το γρανάζι τάνυσης (1) προς τα δεξιά μέχρι το τέρμα.
- Γυρίστε τη λάμα με τέτοιο τρόπο, ώστε το γρανάζι τάνυσης να είναι στραμμένο προς τον χρήστη.

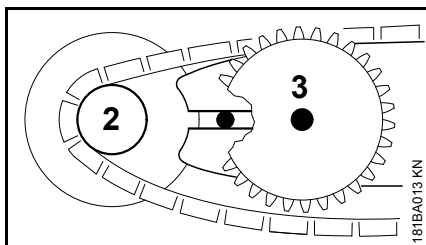

- Περάστε την αλυσίδα πάνω στην καμπάνα (2).
- Τοποθετήστε τη λάμα πάνω από το μπουλόνι (3). Η κεφαλή του πίσω μπουλονιού πρέπει να περνά μέσα από το μακρόστενο άνοιγμα της λάμας.

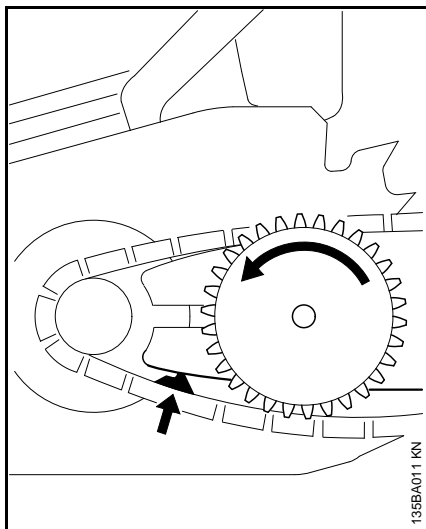

- Πιέστε την ασφάλεια της σκανδάλης γκαζιού, για να λύσετε το φρένο της αλυσίδας.
- Περάστε έναν οδηγό μέσα στο αυλάκι της λάμας (βλέπε βέλος) και στρέψτε το γρανάζι τάνυσης προς τα αριστερά μέχρι τέρμα.

- Τοποθετήστε το καπάκι της καμπάνας, περνώντας τα δόντια καθοδήγησης μέσα στα ανοίγματα στον κορμό του κινητήρα.

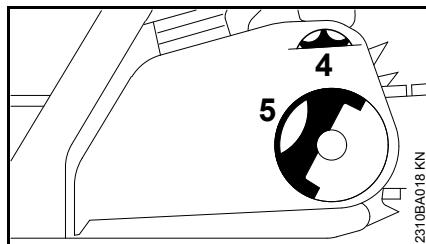

Καθώς τοποθετείτε το καπάκι της καμπάνας, βεβαιωθείτε ότι τα δόντια του τροχού τάνυσης εμπλέκονται με αυτά του γραναζιού τάνυσης. Ενδεχομένως

- κουνήστε λίγο το γρανάζι τάνυσης (4), μέχρι το καπάκι της καμπάνας να εφαρμόσει πλήρως στον κορμό του κινητήρα.
- Σηκώστε το πτερύγιο της λαβής (5), μέχρι να σταθεροποιηθεί.
- Τοποθετήστε και σφίξτε ελαφρά τη λαβή.
- Για τη συνέχεια, βλέπε «Τέντωμα αλυσίδας».

## Τέντωμα αλυσίδας (ταχυτεντωτήρας αλυσίδας)

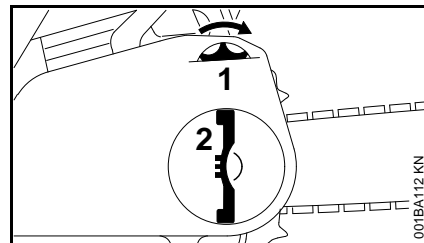

Τέντωμα κατά τη διάρκεια της χρήσης:

- Σβήστε τον κινητήρα.
- Σηκώστε το πτερύγιο της λαβής και ξεσφίξτε τη λαβή.
- Στρέψτε τον τροχό τάνυσης (1) μέχρι τέρμα προς τα δεξιά.
- Σφίξτε τη λαβή (2) γερά με το χέρι.
- Κατεβάστε το πτερύγιο της λαβής.
- Για τη συνέχεια, βλέπε "Έλεγχος τεντώματος αλυσίδας".

Μια καινούργια αλυσίδα πρέπει να τεντώνεται πιο συχνά από μια αλυσίδα που έχει ήδη χρησιμοποιηθεί για ένα διάστημα!

- Ελέγχετε τακτικά το τέντωμα της αλυσίδας – βλέπε "Οδηγίες χρήσης".

## Έλεγχος τεντώματος αλυσίδας

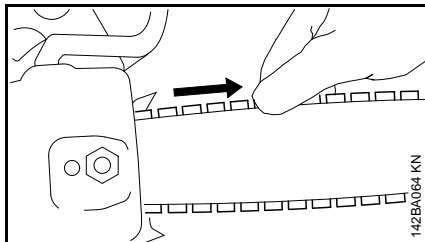

- Σβήστε τον κινητήρα.
- Φορέστε προστατευτικά γάντια.
- Πιέστε την ασφάλεια της σκανδάλης γκαζιού, για να λύσετε το φρένο της αλυσίδας.
- Η αλυσίδα πρέπει να εφάπτεται στην κάτω πλευρά της λάμας, αλλά με ελεύθερο το φρένο αλυσίδας, πρέπει να μπορεί να τραβιέται πάνω στη λάμα με το χέρι.
- Αν χρειάζεται, τεντώστε την αλυσίδα.

Μια καινούργια αλυσίδα χρειάζεται πιο συχνό τέντωμα από μια αλυσίδα που έχει ήδη χρησιμοποιηθεί για ένα διάστημα.

- Ελέγχετε τακτικά το τέντωμα της αλυσίδας – Βλέπε «Οδηγίες χρήσης».

## Καύσιμο

Ο κινητήρας λειτουργεί με μείγμα καυσίμου από βενζίνη και λάδι κινητήρα.



### ΠΡΟΕΙΔΟΠΟΙΗΣΗ

Αποφεύγετε την άμεση επαφή του καυσίμου με το δέρμα και την εισπνοή των ατμών καυσίμου.

### STIHL MotoMix

Η STIHL συνιστά τη χρήση του καυσίμου STIHL MotoMix. Αυτό το έτοιμο μείγμα καυσίμου είναι απαλλαγμένο από βενζόλη και μόλυβδο, έχει υψηλό αριθμό οκτανίου και περιέχει βενζίνη και λάδι στις σωστές αναλογίες.

Για να εξασφαλίζεται μεγάλη διάρκεια ζωής του κινητήρα, το STIHL MotoMix παρασκευάζεται με λάδι δίχρονων κινητήρων STIHL HP Ultra.

Το καύσιμο MotoMix δεν διατίθεται σε όλες τις χώρες.

### Ανάμιξη καυσίμου



### ΣΗΜΕΙΩΣΗ

Τα ακατάλληλα καύσιμα και η λανθασμένη αναλογία μείξης μπορούν να προκαλέσουν πολύ σοβαρές ζημιές στον κινητήρα. Βενζίνες και λάδια κακής ποιότητας μπορούν να προκαλέσουν ζημιά στον κινητήρα, στις τσιμούχες, στα σωληνάκια τροφοδοσίας και στο ρεζερβουάρ.

## Βενζίνη

Χρησιμοποιείτε μόνο **επώνυμη βενζίνη**, αμόλυβδη ή κανονική, με αριθμό οκτανίου (RON) τουλάχιστον 90.

Στα μηχανήματα με καταλύτη επιτρέπεται να χρησιμοποιείται μόνο αμόλυβδη βενζίνη.



### ΣΗΜΕΙΩΣΗ

Η επανειλημμένη χρήση κανονικής βενζίνης μπορεί να μειώσει αισθητά την αποτελεσματικότητα του καταλύτη.

Σε κινητήρες με καρμπυρατέρ που ρυθμίζεται με το χέρι, η βενζίνη με ποσοστό οιοπνεύματος άνω του 10% μπορεί να προκαλέσει ανωμαλίες στη λειτουργία και πρέπει επομένως να αποφεύγεται ως καύσιμα για αυτούς τους κινητήρες.

Οι κινητήρες με σύστημα M-Tronic αποδίδουν πλήρη ισχύ με βενζίνη που περιέχει ποσοστό οιοπνεύματος έως 25% (E25).

## Λάδι κινητήρα

Χρησιμοποιείτε μόνο λάδι υψηλής ποιότητας για δίχρονους κινητήρες, κατά προτίμηση λάδι δίχρονων κινητήρων **HP, HP Super ή HP Ultra της STIHL, που είναι σχεδιασμένα ειδικά για τους κινητήρες STIHL. Η υψηλότερη δυνατή απόδοση και διάρκεια ζωής του κινητήρα εξασφαλίζεται με το λάδι HP Ultra.**

Τα λάδια κινητήρων δεν διατίθενται σε όλες τις χώρες.

Για μηχανήματα με καταλύτη επιτρέπεται για την παρασκευή του μείγματος καυσίμου να χρησιμοποιείται μόνο **λάδι δίχρονων κινητήρων STIHL 1:50.**

## Αναλογία

Για λάδι δίχρονων κινητήρων  
STIHL 1:50: 1:50 = 1 μέρος λάδι  
+ 50 μέρη βενζίνη

## Παραδείγματα

Ποσότητα βενζίνης	Λάδι δίχρονων κινητήρων STIHL 1:50	Λίτρα (mL)
1	0,02	(20)
5	0,10	(100)
10	0,20	(200)
15	0,30	(300)
20	0,40	(400)
25	0,50	(500)

- Σε ένα δοχείο κατάλληλο για καύσιμο, ρίξτε πρώτα το λάδι και στη συνέχεια τη βενζίνη, και ανακινήστε καλά.

## Φύλαξη του μείγματος καυσίμου

Φυλάσσετε το μείγμα καυσίμου σε κατάλληλα δοχεία, σε στεγνό, δροσερό και ασφαλές μέρος, προστατευμένο από το φως και τον ήλιο.

**Το μείγμα καυσίμου αλλοιώνεται με την πάροδο του χρόνου.** Γι' αυτό, μην παρασκευάζετε μεγαλύτερη ποσότητα αυτό αυτή που χρειάζεστε για λίγες εβδομάδες. Μη φυλάξετε το μείγμα καυσίμου για διάστημα άνω των 3 μηνών. Υπό την επίδραση του φωτός, του ηλίου και χαμηλών ή υψηλών θερμοκρασιών, το μείγμα καυσίμου μπορεί να αχρηστευτεί πιο σύντομα.

- Πριν από τον ανεφοδιασμό του μηχανήματος, ανακινήστε δυνατά το δοχείο καυσίμου.

## ΠΡΟΕΙΔΟΠΟΙΗΣΗ

Μέσα στο δοχείο μπορεί να έχει δημιουργηθεί πίεση. Ανοίξτε το με προσοχή.

- Καθαρίζετε τακτικά και επιμελώς το ρεζερβουάρ και το δοχείο καυσίμου.

Απορρίψτε το υπόλειμμα του καυσίμου και τα υγρά που χρησιμοποιείτε για το καθάρισμα σύμφωνα με τους κανονισμούς και τους κανόνες για την προστασία του περιβάλλοντος!

## Ανεφοδιασμός με καύσιμο



## Προετοιμασία του μηχανήματος

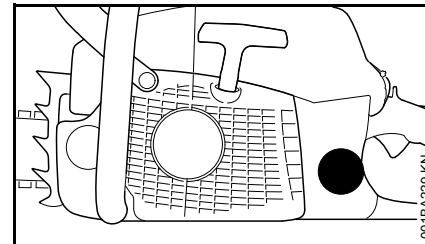

- Πριν τον ανεφοδιασμό, καθαρίστε καλά την τάπα του ρεζερβουάρ και την περιοχή γύρω από αυτήν, ώστε να μην πέσουν ακαθαρσίες μέσα στο ρεζερβουάρ.
- Τοποθετήστε το μηχανήμα με το στόμιο του ρεζερβουάρ στραμμένο προς τα πάνω.

## Σημάδια στις τάπες

Η τάπα και το ρεζερβουάρ καυσίμου μπορεί να φέρουν διάφορα σημάδια.

Ανάλογα με το μοντέλο, η τάπα και το ρεζερβουάρ καυσίμου μπορεί να φέρουν ή να μη φέρουν σημάδια.

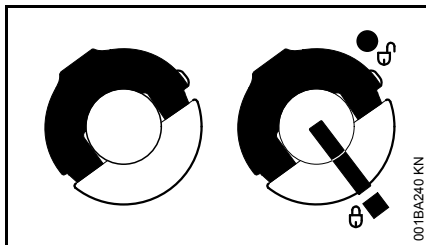

Αριστερά: Τάπα χωρίς σημάδια  
 Δεξιά: Τάπα και ρεζερβουάρ καυσίμου με σημάδια

### Τάπα χωρίς σημάδια

#### Ανοιγμα

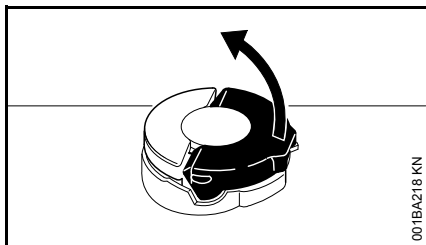

- Σηκώστε το τόξο, ώστε να στέκεται κάθετα προς την τάπα.

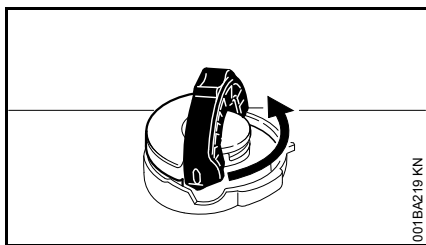

- Στρέψτε την τάπα αριστερόστροφα (περίπου κατά το 1/4 της στροφής).

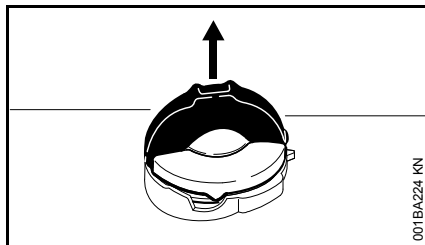

- Αφαιρέστε την τάπα.

#### Ανεφοδιασμός με καύσιμο

Κατά τον ανεφοδιασμό, προσέξτε να μη χυθεί καύσιμο και μη γεμίσετε μέχρι το χείλος το ρεζερβουάρ.

Η STIHL συνιστά το σύστημα ανεφοδιασμού STIHL για καύσιμο (πρόσθετος εξοπλισμός).

- Ανεφοδιασμός με καύσιμο

#### Κλείσιμο

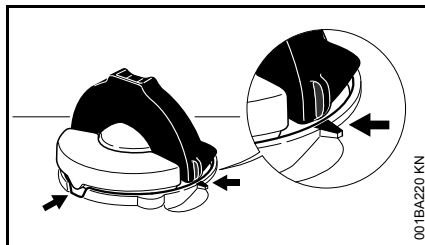

Με το τόξο σε όρθια θέση:

- Τοποθετήστε την τάπα στο στόμιο. Τα σημάδια στην τάπα και στο στόμιο πρέπει να συμπίπτουν.
- Πιέστε την τάπα μέσα στο στόμιο μέχρι να τερματίσει.

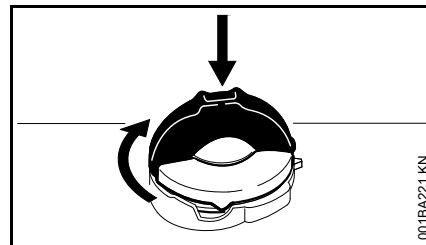

- Κρατήστε την τάπα πατημένη και στρέψτε την προς τα δεξιά μέχρι να κουμπώσει.

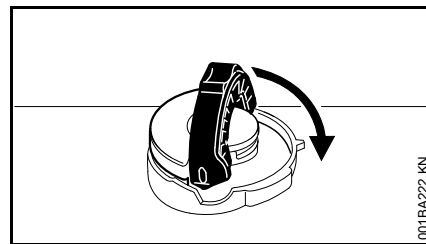

- Κατεβάστε το τόξο.

#### Έλεγχος τάπας

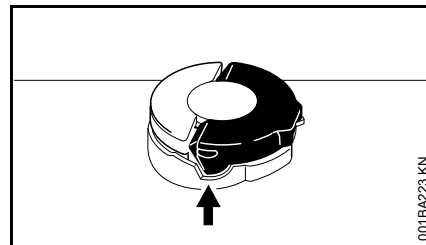

- Το δόντι του τόξου πρέπει να εφαρμόζει ολόκληρο στην εσοχή (βέλος).



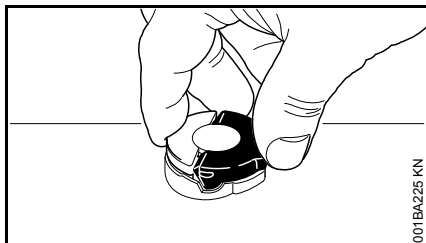

- Πιάστε την τάπα. Η τάπα έχει κλείσει σωστά, όταν δεν μπορεί να περιστραφεί ή να αφαιρεθεί.

### Αν η τάπα μπορεί να μετακινηθεί ή να αφαιρεθεί

Το κάτω μέρος της τάπας έχει περιστραφεί σε σχέση με το πάνω μέρος:

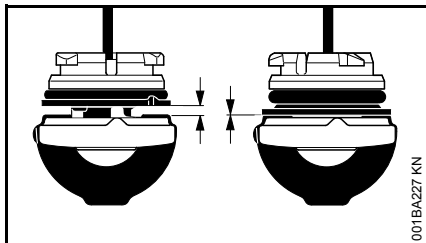

- Αριστερά: Το κάτω μέρος της τάπας έχει μετατοπιστεί
- Δεξιά: Κάτω μέρος της τάπας στη σωστή θέση

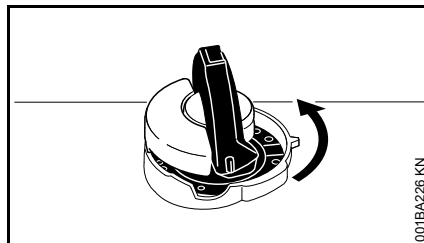

- Τοποθετήστε την τάπα στο στόμιο και περιστρέψτε την προς τα αριστερά, μέχρι να πιάσει στην έδρα του στομίου.
- Στρέψτε την τάπα λίγο ακόμα προς τα αριστερά (περίπου κατά το 1/4 της στροφής). Με τον τρόπο αυτό, το κάτω μέρος της τάπας στρέφεται στη σωστή θέση.
- Στρέψτε την τάπα δεξιόστροφα και κλείστε την – Βλέπε τις ενότητες «Κλείσιμο» και «Έλεγχος τάπας».

### Τάπα με σημάδια

### Άνοιγμα

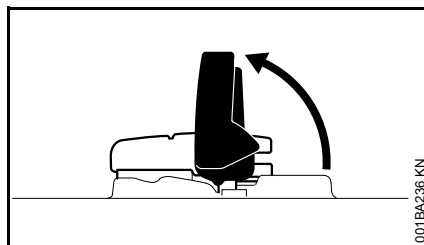

- Ανεβάστε το ασφαλιστικό τόξο.

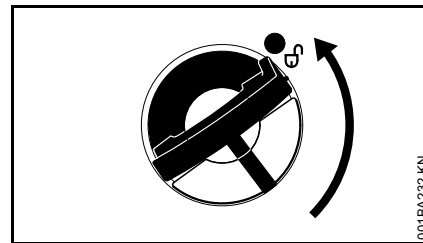

- Στρέψτε την τάπα (περίπου κατά το 1/4 της στροφής).

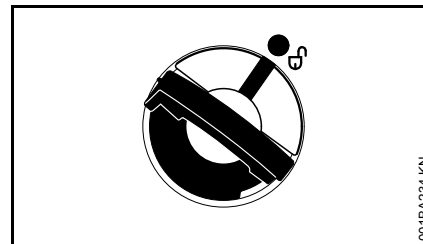

Τα σημάδια στην τάπα και στο ρεζερβουάρ πρέπει να συμπίπτουν.

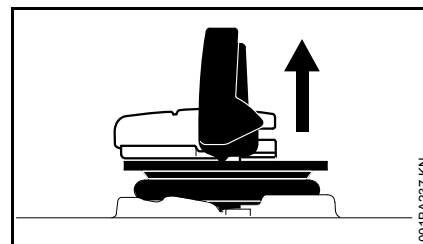

- Αφαιρέστε την τάπα.

### Ανεφοδιασμός με καύσιμο

Κατά τον ανεφοδιασμό, προσέξτε να μη χυθεί καύσιμο και μη γεμίσετε μέχρι το χείλος το ρεζερβουάρ.

Η STIHL συνιστά το σύστημα ανεφοδιασμού STIHL για καύσιμο (πρόσθετος εξοπλισμός).

- Ανεφοδιασμός με καύσιμο

### Κλείσιμο

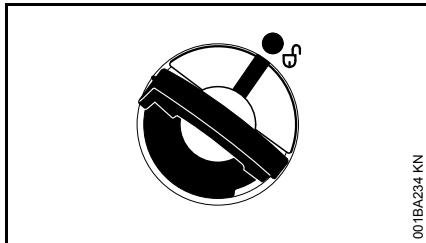

Με το τόξο σε όρθια θέση:

- Τοποθετήστε την τάπα στο στόμιο. Τα σημάδια στην τάπα και στο ρεζερβουάρ πρέπει να συμπίπτουν.
- Πιέστε την τάπα μέσα στο στόμιο μέχρι να τερματίσει.

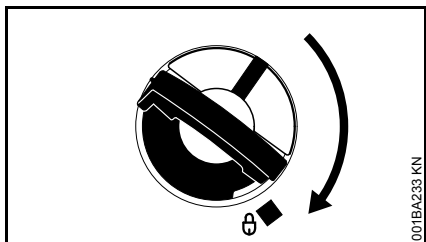

- Κρατήστε την τάπα πατημένη και στρέψτε την προς τα δεξιά μέχρι να κουμπώσει.

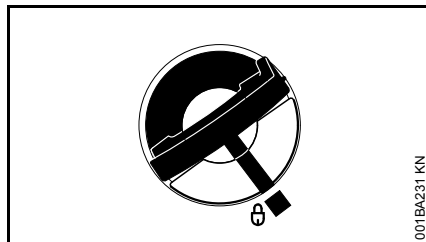

Στη θέση αυτή, τα σημάδια στην τάπα και στο ρεζερβουάρ πρέπει να συμπίπτουν.

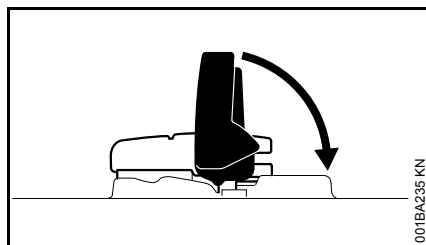

- Κατεβάστε το περύγιο.

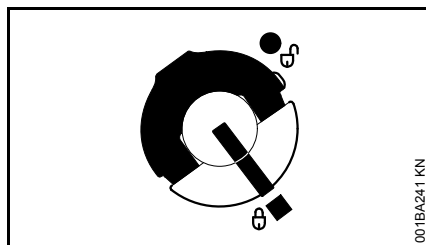

Η τάπα έχει τώρα κλειδωθεί.

**Αν η τάπα δεν κλειδώνει στο ρεζερβουάρ καυσίμου.**

Το κάτω μέρος της τάπας έχει περιστραφεί σε σχέση με το πάνω μέρος.

- Αφαιρέστε την τάπα από το ρεζερβουάρ και κοιτάξτε την από πάνω.

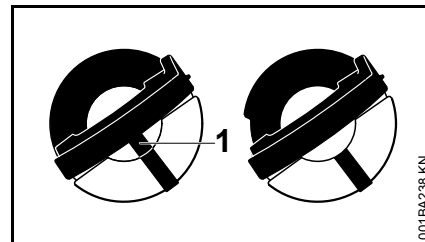

Αριστερά: Το εσωτερικό σημάδι (1) συμπίπτει με το εξωτερικό σημάδι, δείχνοντας ότι το κάτω μέρος της τάπας έχει μετατοπιστεί.

Δεξιά: Το εσωτερικό σημάδι βρίσκεται κάτω από το τόξο και το κάτω μέρος της τάπας βρίσκεται στη σωστή θέση. Δεν συμπίπτει με το εξωτερικό σημάδι.

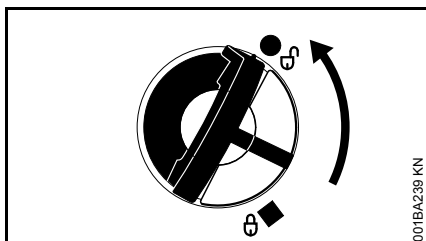

- Τοποθετήστε την τάπα στο στόμιο και περιστρέψτε την προς τα αριστερά, μέχρι να πιάσει στην έδρα του στομίου.
- Στρέψτε την τάπα λίγο ακόμα προς τα αριστερά (περίπου κατά το 1/4 της στροφής). Με τον τρόπο αυτό, το κάτω μέρος της τάπας στρέφεται στη σωστή θέση.
- Στρέψτε την τάπα δεξιόστροφα και κλείστε την – Βλέπε παράγραφο «Κλείσιμο».

## Λάδι λίπανσης αλυσίδας

Για την αυτόματη, διαρκή λίπανση της αλυσίδας και της λάμας, χρησιμοποιείτε μόνο λιπαντικό λάδι υψηλής ποιότητας που να είναι φιλικό προς το περιβάλλον – κατά προτίμηση το ταχέως βιοδιασπώμενο λάδι STIHL BioPlus.



Αν χρησιμοποιείτε βιολογικό λάδι λίπανσης, βεβαιωθείτε ότι έχει επαρκή αντοχή στη γήρανση (π.χ. STIHL BioPlus). Λάδι με μικρή αντοχή στη γήρανση έχει το πρόβλημα ότι ρητινοποιείται πολύ γρήγορα. Αυτό έχει ως αποτέλεσμα να σχηματίζονται στερεές επικαθήσεις που απομακρύνονται μόνο με μεγάλη δυσκολία, ειδικά στην αλυσίδα και το σύστημα κίνησής της, και οι οποίες μπορούν να προκαλέσουν μέχρι και το μπλοκάρισμα της αντλίας λαδιού.

Η ποιότητα του λιπαντικού λαδιού επηρεάζει σημαντικά τη διάρκεια ζωής της αλυσίδας και της λάμας. Γι' αυτό, χρησιμοποιείτε μόνο ειδικά λάδια για τη λίπανση αλυσίδων!



**Μη χρησιμοποιείτε μεταχειρισμένα λάδια!** Τα μεταχειρισμένα (καμένα) λάδια δεν είναι μόνο βλαβερά για το περιβάλλον, αλλά σε παρατεταμένη και επαναλαμβανόμενη επαφή με το δέρμα μπορούν να προκαλέσουν καρκίνο του δέρματος!



Τα μεταχειρισμένα (καμένα) λάδια δεν διαθέτουν τις απαραίτητες λιπαντικές ιδιότητες και είναι ακατάλληλα για τη λίπανση της αλυσίδας.

## Συμπλήρωση λαδιού λίπανσης αλυσίδας



### Προετοιμασία του μηχανήματος

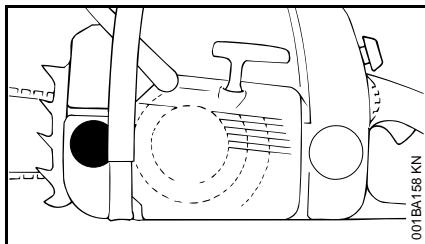

- Καθαρίστε καλά την τάπα και την περιοχή γύρω από αυτήν, ώστε να μην πέσουν ακαθαρσίες μέσα στο δοχείο λαδιού.
- Τοποθετήστε το μηχάνημα με το στόμιο του ρεζερβουάρ στραμμένο προς τα πάνω.
- Ανοίξτε την τάπα.

### Συμπλήρωση λαδιού λίπανσης αλυσίδας

- Συμπληρώνετε λάδι λίπανσης μετά από κάθε ανεφοδιασμό με καύσιμο.

Κατά τον ανεφοδιασμό, προσέξτε να μη χυθεί λάδι και μη γεμίσετε μέχρι το χείλος το δοχείο.

Η STIHL συνιστά το σύστημα ανεφοδιασμού STIHL για λάδι λίπανσης (πρόσθετος εξοπλισμός).

- Κλείστε την τάπα

Όταν αδειάζει το ρεζερβουάρ καυσίμου, πρέπει να έχει απομείνει μια μικρή ποσότητα λιπαντικού λαδιού αλυσίδας μέσα στο δοχείο λαδιού.

Αν το λάδι μέσα στο δοχείο δεν λιγοστεύει, τότε μπορεί να υπάρχει βλάβη στο σύστημα τροφοδοσίας λαδιού: Ελέγξτε τη λίπανση της αλυσίδας, καθαρίστε τα κανάλια λαδιού και ενδεχομένως απευθυνθείτε στον εξουσιοδοτημένο αντιπρόσωπο. Η STIHL συνιστά να αναθέσετε τις εργασίες συντήρησης και επισκευής αποκλειστικά στους επίσημους αντιπροσώπους της STIHL.

## Έλεγχος λίπανσης αλυσίδας

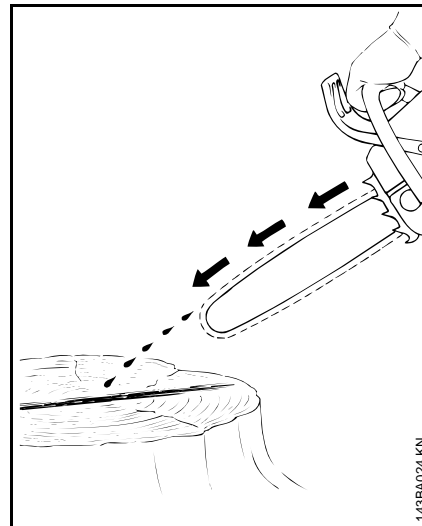

Η αλυσίδα πρέπει πάντα να "πετάει" λίγο λάδι.



### ΣΗΜΕΙΩΣΗ

Μη δουλεύετε ποτέ χωρίς λίπανση αλυσίδας! Αν η αλυσίδα λειτουργεί χωρίς λίπανση, τα εξαρτήματα κοπής θα καταστραφούν ανεπανόρθωτα σε σύντομο διάστημα. Πριν ξεκινήσετε την εργασία, ελέγχετε πάντα τη λίπανση της αλυσίδας και τη στάθμη στο δοχείου λαδιού.

Οι νέες αλυσίδες πρέπει να στρώσουν για 2 ή 3 λεπτά.

Μετά το στρώσιμο, ελέγξτε και ενδεχομένως διορθώστε το τέντωμα της αλυσίδας – βλέπε "Έλεγχος τεντώματος αλυσίδας".

## Φρένο αλυσίδας



Το φρένο αλυσίδας έχει δύο λειτουργίες:

- Φρένο κλοστήματος STIHL
- Πρόσθετο φρένο STIHL

Το πρόσθετο φρένο ακινητοποιεί την αλυσίδα όταν ο χειριστής αφήνει την πίσω χειρολαβή του αλυσοπριόνου.

Για να αποφευχθούν ζημιές και τραυματισμοί κατά την εργασία, πρέπει να λάβετε υπόψη ορισμένες ιδιαιτερότητες που διαφοροποιούν τη συμπεριφορά αυτού του αλυσοπριόνου από εκείνη των αλυσοπριόνων χωρίς πρόσθετο αλυσίδα. Πριν από την πρώτη χρήση, εξοικειωθείτε οπωσδήποτε με τον τρόπο λειτουργίας του πρόσθετου φρένου!

### Πρόσθετο φρένο ενεργοποιημένο

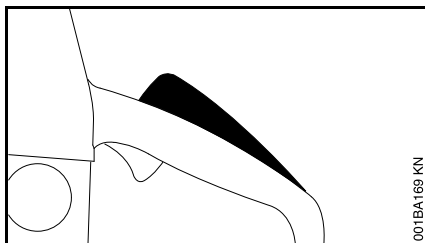

- Όταν η πίσω χειρολαβή είναι ελεύθερη.

### Λύσιμο πρόσθετου φρένου

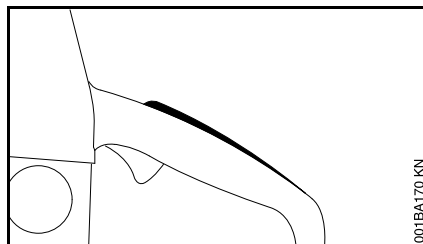

- Όταν πιέζετε τη σκανδάλη, η ταϊνιά του φρένου απελευθερώνει το τύμπανο του συμπλέκτη και η αλυσίδα μπορεί να κινηθεί ελεύθερα.

### Ενεργοποίηση φρένου κλοστήματος



- Χειροκίνητα, πιέζοντας τον προφυλακτήρα χειριών προς τη μύτη της λάμας με το αριστερό σας χέρι, ή αυτόματα, σε περίπτωση δυνατό κλοστήματος του αλυσοπριόνου.

Η αλυσίδα μπλοκάρει και ακινητοποιείται.

### Λύσιμο φρένου κλοστήματος

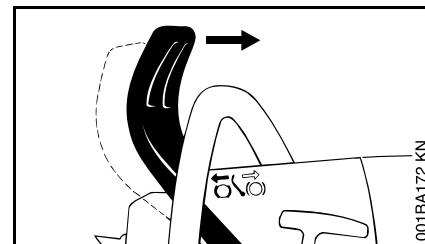

- Τραβήξτε τον προφυλακτήρα χειριών προς τη σωληνωτή λαβή.



Λύνετε το φρένο πριν δώσετε γκάζι (εκτός αν ελέγχετε τη λειτουργία του μηχανήματος) και πριν από την κοπή.

Η λειτουργία του κινητήρα σε υψηλές στροφές με μπλοκαρισμένο φρένο (ακίνητη αλυσίδα) θα προκαλέσει γρήγορα ζημιές στον κινητήρα και στο σύστημα κίνησης της αλυσίδας (συμπλέκτη, φρένο αλυσίδας).

### Το φρένο αλυσίδας ενεργοποιείται αυτόματα:

Σε περίπτωση δυνατό κλοστήματος, από την αδράνεια του προφυλακτήρα χειριών.

Ο προφυλακτήρας χειριών τινάζεται προς τα εμπρός, προς τη μύτη της λάμας, ακόμη και όταν το αριστερό σας χέρι δεν βρίσκεται στη σωληνωτή λαβή πίσω από τον προφυλακτήρα χειριών, όπως π.χ. κατά το ρίξιμο ενός δέντρου.

Το φρένο κλοστήματος λειτουργεί μόνο εφόσον δεν έχουν γίνει επεμβάσεις στον μπροστινό προφυλακτήρα χειριών.

### Έλεγχος λειτουργίας πρόσθετου φρένου

Ελέγχετε πριν από κάθε εργασία: Δώστε φουλ γκάζι και αφήστε την πίσω χειρολαβή. Η αλυσίδα πρέπει να σταματήσει σε λιγότερο από ένα δευτερόλεπτο!

### Έλεγχος λειτουργίας φρένου κλοστήματος

Ελέγχετε πριν από κάθε εργασία: Με τον κινητήρα στο ρελαντί, ακινητοποιήστε την αλυσίδα (σπρώχνοντας τον προφυλακτήρα προς τη μύτη της λάμας) και πατήστε για λίγο τη σκανδάλη γκαζιού (3 δευτερόλεπτα το πολύ). Η αλυσίδα δεν επιτρέπεται να κινηθεί. Ο προφυλακτήρας χεριών πρέπει να είναι καθαρός και να κινείται με ευκολία.

Αν οι λειτουργίες δεν είναι εξασφαλισμένες, επισκεφθείτε ένα ειδικευμένο κατάστημα. Η STIHL συνιστά να αναθέσετε τις εργασίες συντήρησης και επισκευής αποκλειστικά στους επίσημους αντιπροσώπους της STIHL!

### Συντήρηση φρένου αλυσίδας

Το φρένο αλυσίδας υπόκειται σε φθορά λόγω τριβής (φυσιολογική φθορά). Για να είναι εξασφαλισμένη η λειτουργία της, πρέπει να ελέγχεται και να συντηρείται τακτικά από ειδικευμένο προσωπικό. Η STIHL συνιστά να αναθέσετε τις εργασίες συντήρησης και επισκευής αποκλειστικά στους επίσημους αντιπροσώπους της STIHL. Πρέπει να τηρούνται τα εξής διαστήματα:

- Επαγγελματική χρήση: Μία φορά το τρίμηνο  
Ερασιτεχνική χρήση: Κάθε εξάμηνο  
Περιστασιακή χρήση: Κάθε χρόνο

## Χειμερινή λειτουργία



### Προθέρμανση καρμπιρατέρ

- Αφαιρέστε το κέλυφος – Βλέπε «Κέλυφος».

### Σε θερμοκρασίες κάτω των +10 °C

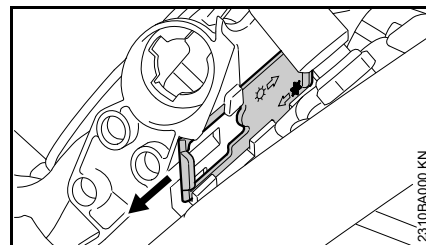

- Με ένα κατσαβίδι, αφαιρέστε τον σύρτη από τη θέση ☀ (θερινή λειτουργία).

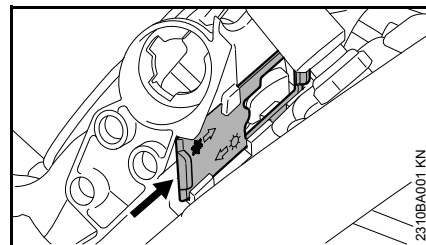

- Τοποθετήστε τον σύρτη με το άνοιγμα προς το αλυσοπρίνο στη θέση ❄ (χειμερινή λειτουργία) και βεβαιωθείτε ότι κουμπώνει με έναν χαρακτηριστικό ήχο.

- Τοποθετήστε το κέλυφος – Βλέπε «Κέλυφος».

Με τον σύρτη σ' αυτή τη θέση, ο κινητήρας αναρροφά ζεστό αέρα από την περιοχή του κυλίνδρου και το καρμπιρατέρ δεν παγώνει.

### Σε θερμοκρασίες άνω των +20 °C

- Γυρίστε τον σύρτη οπωσδήποτε πίσω στη θέση ☀ (θερινή λειτουργία) – Κίνδυνος βλάβης κινητήρα λόγω υπερθέρμανσης.

### Σε θερμοκρασίες κάτω των -10 °C

- Αν το αλυσοπρίονο είναι πάρα πολύ κρύο (σχηματίζεται πάχνη), ζεστάνετε τον κινητήρα μέχρι να φτάσει στην κανονική θερμοκρασία λειτουργίας, βάζοντάς τον να λειτουργήσει με υψηλές στροφές (λύστε το φρένο της αλυσίδας!).

Ακανόνιστες στροφές στο ρελαντί ή κακή επιτάχυνση:

- Στρέψτε τη βίδα ρύθμισης χαμηλών στροφών (L) αριστερόστροφα κατά το 1/4 της στροφής.

Μετά από κάθε διόρθωση στη βίδα ρύθμισης χαμηλών στροφών (L) απαιτείται συνήθως και μια ρύθμιση στη βίδα ρύθμισης του ρελαντί (LA) – Βλέπε «Ρύθμιση καρμπιρατέρ».

### Σύστημα φίλτρασης αέρα

- Ενδεχομένως αλλάξτε το φίλτρο αέρα – Βλέπε «Σύστημα φίλτρασης αέρα».

## Εκκίνηση / σβήσιμο του κινητήρα

### Θέσεις του μοχλού πολλαπλών λειτουργιών

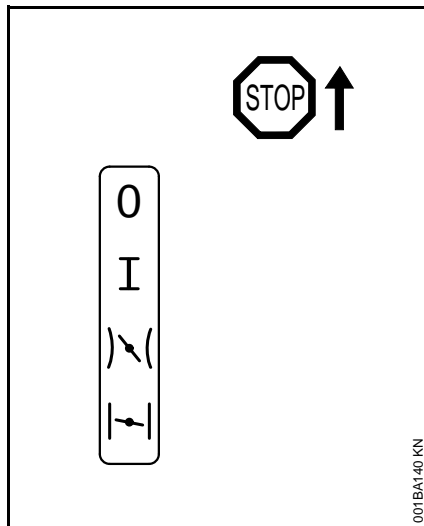

**Stop 0:** Κινητήρας σβηστός, ανάφλεξη σβηστή

**Λειτουργία I:** Κινητήρας σε λειτουργία ή έτοιμος για λειτουργία

**Γκάτζι εκκίνησης** \(\): Αυτή είναι η κατάλληλη θέση του μοχλού για να ξεκινήσετε τον κινητήρα, όταν αυτός είναι ήδη ζεστός. Πιέζοντας τη σκανδάλη γκαζιού, ο μοχλός πολλαπλών λειτουργιών μπαίνει αυτόματα στη θέση κανονικής λειτουργίας.

**Πεταλούδα εκκίνησης κλειστή** \(\): Αυτή είναι η κατάλληλη θέση του μοχλού για να ξεκινήσετε τον κινητήρα, όταν αυτός είναι κρύος.

### Ρύθμιση μοχλού πολλαπλών λειτουργιών

Για να γυρίσετε τον μοχλό πολλαπλών λειτουργιών από τη θέση κανονικής λειτουργίας I στη θέση κλειστής πεταλούδας \(\), πιέστε ταυτόχρονα την ασφάλεια της σκανδάλης και τη σκανδάλη γκαζιού και ρυθμίστε τον μοχλό.

Για να γυρίσετε τον μοχλό πολλαπλών λειτουργιών στη θέση γκαζιού εκκίνησης \(\), γυρίστε τον μοχλό πρώτα στη θέση κλειστής πεταλούδας \(\) και στη συνέχεια σπρώξτε τον μοχλό στη θέση γκαζιού εκκίνησης \(\).

Επιλογή της θέσης γκαζιού εκκίνησης \(\) είναι δυνατή μόνο από τη θέση κλειστής πεταλούδας \(\).

Όταν πιέζετε την ασφάλεια της σκανδάλης και ταυτόχρονα πατάτε για μια στιγμή τη σκανδάλη γκαζιού, ο μοχλός πολλαπλών λειτουργιών γυρίζει αυτόματα από τη θέση γκαζιού εκκίνησης \(\) στη θέση λειτουργίας I.

Για να σβήσετε τον κινητήρα, γυρίστε τον μοχλό πολλαπλών λειτουργιών στη θέση Stop 0.

### Θέση κλειστής πεταλούδας \(\)

- αν ο κινητήρας είναι κρύος
- όταν ο κινητήρας, μετά την εκκίνηση, σβήνει καθώς δίνετε γκάτζι
- όταν αδειάσατε το ρεζερβουάρ (με αποτέλεσμα να σβήσει ο κινητήρας)

### Θέση γκαζιού εκκίνησης )\|

- όταν ο κινητήρας είναι ζεστός (αν έχει λειτουργήσει περίπου για ένα λεπτό)
- Μετά την πρώτη ανάφλεξη
- μετά τον εξαερισμό του θαλάμου καύσης, μετά από μπουκώμα

### Αντλία καυσίμου

Πιέστε μερικές φορές τη φούσκα της αντλίας καυσίμου, έστω κι αν η φούσκα είναι γεμάτη καύσιμο:

- κατά την πρώτη εκκίνηση
- όταν αδειάσατε το ρεζερβουάρ (με αποτέλεσμα να σβήσει ο κινητήρας)

### Κράτημα του αλυσοπρίονου

Υπάρχουν δύο τρόποι για να κρατάτε το αλυσοπρίονο κατά την εκκίνηση.

### Στο έδαφος

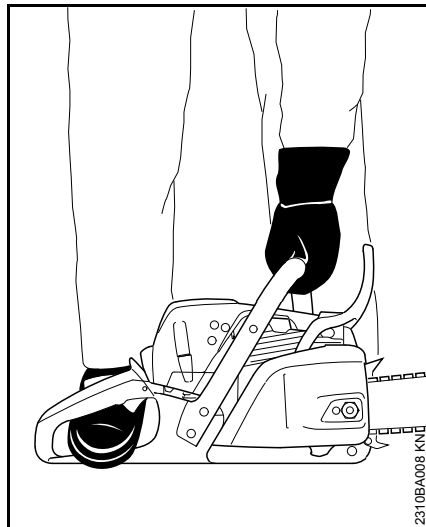

- Τοποθετήστε το αλυσοπρίονο σταθερά στο έδαφος. Πάρτε ασφαλή στάση. Βεβαιωθείτε ότι η αλυσίδα δεν έρχεται σε επαφή με αντικείμενα ή με το έδαφος.
- Πιάστε τη σωληνωτή λαβή με το αριστερό σας χέρι και πιέστε το αλυσοπρίονο γερά στο έδαφος, με τον αντίχειρα κάτω από τη σωληνωτή λαβή.
- Πατήστε την πίσω χειρολαβή με το δεξί σας πόδι.

### Ανάμεσα στα γόνατα ή στους μηρούς

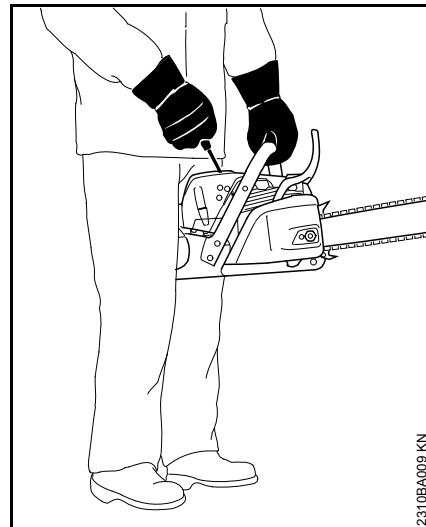

- Σφίξτε την πίσω χειρολαβή ανάμεσα στα γόνατά σας ή τους μηρούς σας.
- Κρατήστε τη σωληνωτή λαβή με το αριστερό σας χέρι, με τον αντίχειρα κάτω από τη σωληνωτή λαβή.



## Εκκίνηση

### Κανονικά μοντέλα

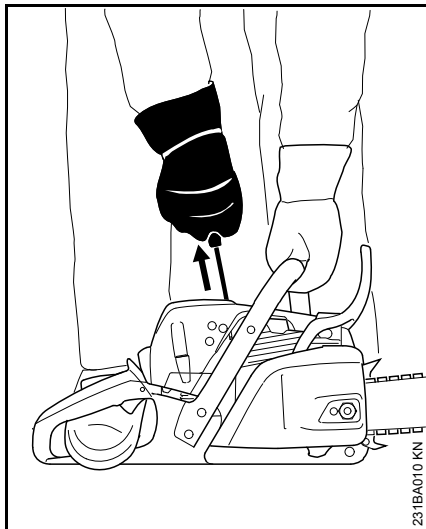

- Με το δεξί σας χέρι, τραβήξτε τη λαβή εκκίνησης αργά μέχρι την πρώτη αισθητή αντίσταση και στη συνέχεια τραβήξτε τη λαβή γρήγορα και δυνατά, πιέζοντας τη σωληνωτή λαβή προς τα κάτω. Μην τραβήξετε το κορδόνι μέχρι τέρμα – **Κίνδυνος να σπάσει!** Μην αφήσετε ελεύθερη τη λαβή στο τέλος του τραβήγματος, αλλά οδηγήστε την κάθετα προς τα πίσω, ώστε το κορδόνι να τυλιχθεί σωστά στην τροχαλία.

Αν ο κινητήρας είναι καινούργιος ή δεν έχει χρησιμοποιηθεί για μεγάλο διάστημα, μπορεί σε μηχανήματα χωρίς χειροκίνητη αντλία καυσίμου να χρειαστεί να τραβήξετε το κορδόνι της

μίζας περισσότερες από μία φορές, μέχρι να τροφοδοτηθεί αρκετή ποσότητα καυσίμου.

### Μοντέλα με σύστημα ErgoStart

#### ! ΠΡΟΕΙΔΟΠΟΙΗΣΗ

Η εκκίνηση αυτών των μηχανημάτων είναι τόσο απλή και εύκολη, που μπορεί να γίνει ακόμα και από παιδιά – **Κίνδυνος ατυχήματος!**

Φροντίστε οπωσδήποτε ώστε παιδιά και άλλα αναρμόδια άτομα να μη μπορούν να ξεκινήσουν το μηχάνημα:

- Να επιβλέπετε το μηχάνημα σε διαλείμματα εργασίας
- Να φυλάσσετε το μηχάνημα σε ασφαλές μέρος

Το σύστημα ErgoStart αποθηκεύει την ενέργεια που απαιτείται για την εκκίνηση του αλυσοπρίονου. Για τον λόγο αυτό, μπορεί να μεσολαβήσουν μερικά δευτερόλεπτα ανάμεσα στο τράβηγμα του κορδονιού και την εκκίνηση του κινητήρα.

Σε μοντέλα με σύστημα ErgoStart υπάρχουν δύο δυνατότητες εκκίνησης:

- Με το δεξί σας χέρι, τραβήξτε αργά και ομοιόμορφα τη λαβή εκκίνησης ή τραβήξτε τη λαβή εκκίνησης μερικές φορές με το δεξί σας χέρι, βγάζοντας μόνο ένα μικρό κομμάτι του κορδονιού σε κάθε τράβηγμα.

- Κατά την εκκίνηση, μην πιέζετε τη σωληνωτή λαβή προς τα κάτω. Μην τραβήξετε το κορδόνι μέχρι τέρμα – **Κίνδυνος να σπάσει!**
- Μην αφήσετε ελεύθερη τη λαβή στο τέλος του τραβήγματος, αλλά οδηγήστε την κάθετα προς τα πίσω, ώστε το κορδόνι να τυλιχθεί σωστά στην τροχαλία.

### Εκκίνηση του αλυσοπρίονου

#### ! ΠΡΟΕΙΔΟΠΟΙΗΣΗ

Βεβαιωθείτε ότι δεν υπάρχουν άλλα άτομα μέσα στην περιοχή κίνησης του αλυσοπρίονου.

### Μοντέλα με αντλία καυσίμου

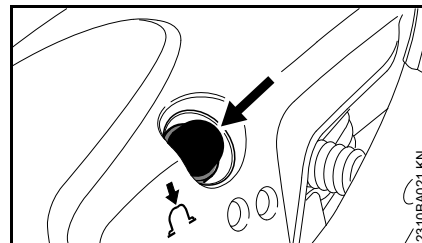

- Πιέστε τουλάχιστον πέντε φορές τη φούσκα της αντλίας καυσίμου, έστω κι αν η φούσκα είναι ακόμη γεμάτη καύσιμο.

Για όλα τα μοντέλα

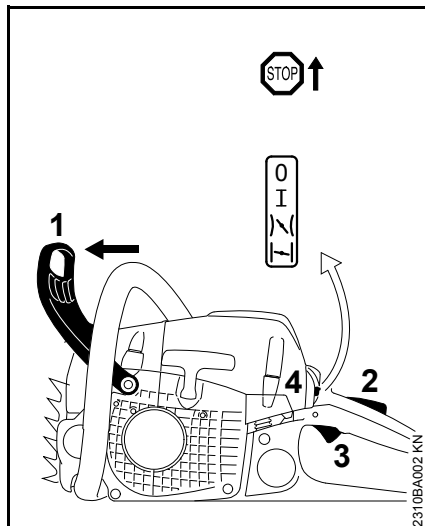

- Σπρώξτε τον προφυλακτήρα χειρών (1) προς τα εμπρός. Η αλυσίδα είναι τώρα ακινητοποιημένη.
- Πιέστε ταυτόχρονα την ασφάλεια της σκανδάλης (2) και τη σκανδάλη γκαζιού (3) και κρατήστε τις πατημένες, ενώ ρυθμίζετε τον μοχλό πολλαπλών λειτουργιών (4).

#### Θέση κλειστής πεταλούδας ⌋

- όταν ο κινητήρας είναι κρύος (επίσης, αν ο κινητήρας έσβησε καθώς δώσατε γκάζι μετά τη εκκίνηση)

#### Θέση γκαζιού εκκίνησης ⌋

- όταν ο κινητήρας είναι ζεστός (αν έχει λειτουργήσει περίπου για ένα λεπτό)
- Κρατήστε γερά και ξεκινήστε το αλυσοπρίονο.

### Μετά την πρώτη ανάφλεξη

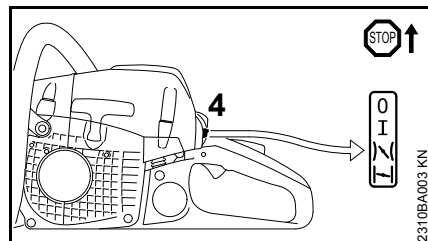

- Γυρίστε τον μοχλό πολλαπλών λειτουργιών (1) στη θέση γκαζιού εκκίνησης ⌋.
- Κρατήστε γερά και ξεκινήστε το αλυσοπρίονο.

### Μόλις πάρει μπρος ο κινητήρας

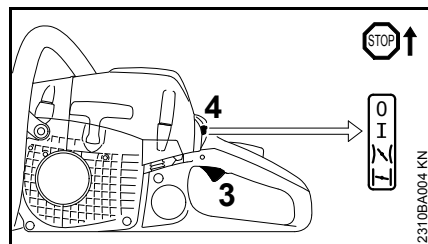

- Πιέστε την ασφάλεια της σκανδάλης και πατήστε για μια στιγμή τη σκανδάλη γκαζιού (3). Ο μοχλός πολλαπλών λειτουργιών (4) μπαίνει αυτόματα στη θέση κανονικής λειτουργίας I και ο κινητήρας λειτουργεί στο ρελαντί.

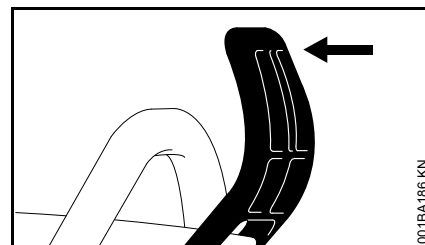

- Τραβήξτε τον προφυλακτήρα χειρών προς τη σωληνωτή λαβή.

Το φρένο αλυσίδας ελευθερώνεται και το αλυσοπρίονο είναι έτοιμο για χρήση.

#### ΣΗΜΕΙΩΣΗ

Δίνετε γκάζι μόνο όταν το φρένο αλυσίδας είναι λυμένο. Η λειτουργία του κινητήρα σε υψηλές στροφές με μπλοκαρισμένο φρένο (ακίνητη αλυσίδα) θα προκαλέσει γρήγορα ζημιές στον συμπλέκτη και στο φρένο της αλυσίδας.



### Σε πολύ χαμηλή θερμοκρασία

- Αφήστε τον κινητήρα να ζεσταθεί για λίγη ώρα με λίγο γκάζι.
- Ενδεχομένως ρυθμίστε το μηχάνημα για χειμερινή χρήση, βλέπε «Χειμερινή λειτουργία».

### Σβήστε τον κινητήρα.

- Γυρίστε τον μοχλό πολλαπλών λειτουργιών στη θέση 0.

## Αν ο κινητήρας δεν παίρνει μπρος

Μετά την πρώτη ανάφλεξη, δεν γυρίζετε τον μοχλό πολλαπλών λειτουργιών έγκαιρα από τη θέση κλειστής πεταλούδας  στη θέση γκαζιού εκκίνησης , και ο κινητήρας πιθανά μπουκώσε.

- Γυρίστε τον μοχλό πολλαπλών λειτουργιών στη θέση 0.
- Αφαιρέστε το μπουζί – Βλέπε «Μπουζί».
- Σκουπίστε το μπουζί.
- Τραβήξτε μερικές φορές τη λαβή της μίζας, για να αεριστεί ο θάλαμος καύσης.
- Τοποθετήστε πάλι το μπουζί – Βλέπε «Μπουζί».
- Γυρίστε τον μοχλό πολλαπλών λειτουργιών στη θέση γκαζιού εκκίνησης , ακόμη κι αν ο κινητήρας είναι κρύος.
- Ξεκινήστε πάλι το μηχανήμα.

## Οδηγίες χρήσης

### Κατά το πρώτο διάστημα χρήσης

Όσο το μηχανήμα είναι ακόμα καινούργιο (μέχρι το τρίτο γέμισμα του ρεζερβουάρ), μην το αφήνετε να λειτουργήσει χωρίς φορτίο με υψηλό αριθμό στροφών, ώστε να μην προκληθούν υπερβολικές καταπονήσεις. Σε ένα καινούργιο μηχανήμα, τα κινούμενα μέρη δεν έχουν ακόμη προσαρμοστεί μεταξύ τους. Για τον λόγο αυτό, δημιουργείται αυξημένη αντίσταση τριβής στον κινητήρα. Ο κινητήρας φτάνει στην πλήρη απόδοση του μετά από χρόνο λειτουργίας που αντιστοιχεί σε 5 έως 15 γεμίματα του ρεζερβουάρ.

### Κατά την εργασία



#### ΣΗΜΕΙΩΣΗ

Μη ρυθμίζετε το καρμπιρατέρ για πολύ φτωχό μείγμα για να αυξήσετε, υποτίθεται, την απόδοση. Ο κινητήρας μπορεί να πάθει ζημιά – βλέπε "Ρύθμιση καρμπιρατέρ".



#### ΣΗΜΕΙΩΣΗ

Δίνετε γκάζι μόνο όταν το φρένο αλυσίδας είναι λυμένο. Η λειτουργία του κινητήρα σε υψηλές στροφές με μπλοκαρισμένο φρένο (ακίνητη αλυσίδα) θα προκαλέσει γρήγορα ζημιές στον κινητήρα και στο σύστημα κίνησης της αλυσίδας (συμπλέκτη, φρένο αλυσίδας).

**Ελέγξτε πιο συχνά το τέντωμα της αλυσίδας.**

Μια καινούργια αλυσίδα πρέπει να τεντώνεται πιο συχνά από μια αλυσίδα που έχει ήδη χρησιμοποιηθεί για ένα διάστημα.

### **Σε κρύα κατάσταση**

Η αλυσίδα πρέπει να εφάπτεται στην κάτω πλευρά της λάμας, αλλά να μπορεί να τραβιέται πάνω στη λάμα με το χέρι. Αν χρειάζεται, τεντώστε την αλυσίδα – βλέπε "Τέντωμα αλυσίδας".

### **Σε θερμοκρασία λειτουργίας**

Η αλυσίδα διαστέλλεται και λασκάρει. Οι οδηγίες της αλυσίδας δεν επιτρέπεται να βγαίνουν από το αυλάκι της λάμας. Διαφορετικά, η αλυσίδα μπορεί να φύγει από τη θέση της. Τεντώστε την αλυσίδα – βλέπε "Τέντωμα αλυσίδας".



#### ΣΗΜΕΙΩΣΗ

Κατά την ψύξη, η αλυσίδα συστέλλεται. Αν δεν χαλαρώσετε την αλυσίδα, μπορεί να προκληθεί ζημιά στον τροφαλοφόρο άξονα και στο ρουλεμάν.

### **Μετά από πολύωρη χρήση με πλήρες φορτίο**

αφήστε τον κινητήρα να λειτουργήσει για λίγο στο ρελαντί, ώστε η αυξημένη θερμότητα να απομακρυνθεί με το ρεύμα του αέρα ψύξης και να αποφευχθεί η υπερβολική καταπόνηση των στοιχείων του κινητήρα (σύστημα ανάφλεξης, καρμπιρατέρ) από τη συσσωρευμένη θερμότητα.

## Μετά την εργασία

- Χαλαρώστε την αλυσίδα, αν την τεντώσατε κατά την εργασία σε θερμοκρασία λειτουργίας.



### ΣΗΜΕΙΩΣΗ

Χαλαρώνετε την αλυσίδα μετά την εργασία! Κατά την ψύξη, η αλυσίδα συστέλλεται. Αν δεν χαλαρώσετε την αλυσίδα, μπορεί να προκληθεί ζημιά στον στροφαλοφόρο άξονα και στο ρουλεμάν.

### Πριν από σύντομα διαστήματα ακινησίας

Αφήστε τον κινητήρα να κρυώσει. Φυλάξτε το μηχάνημα μέχρι την επόμενη χρήση με γεμάτο ρεζερβουάρ σε στεγνό μέρος, μακριά από πηγές ανάφλεξης.

### Πριν από μεγάλα διαστήματα μη λειτουργίας

Βλέπε "Φύλαξη μηχανήματος".

## Συντήρηση λάμας

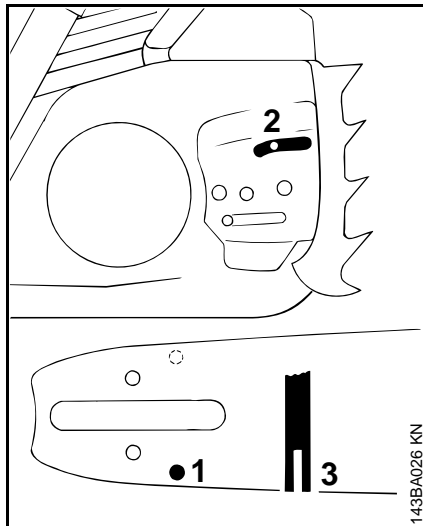

- Αναποδογυρίστε τη λάμα μετά από κάθε τρόχισμα και αλλαγή της αλυσίδας, ώστε να αποφεύγεται η μονόπλευρη φθορά, ειδικά στη μύτη και στην κάτω πλευρά της λάμας.
- Καθαρίζετε τακτικά την οπή λαδιού (1), το κανάλι λαδιού (2) και το αυλάκι της λάμας (3).
- Μετρήστε το βάθος του αυλακιού με τον χάρακα της λίμας (πρόσθετος εξοπλισμός) στην περιοχή όπου παρουσιάζεται η μεγαλύτερη φθορά.

Τύπος αλυσίδας	Βήμα αλυσίδας	Ελάχιστο βάθος αυλακιού
Picco	1/4" P	4,0 mm
Rapid	1/4"	4,0 mm
Picco	3/8" P	5,0 mm
Rapid	3/8"; 0.325"	6,0 mm
Rapid	0.404"	7,0 mm

Αν το αυλάκι δεν έχει τουλάχιστον το παραπάνω αναφερόμενο βάθος:

- Αλλάξτε τη λάμα.

Διαφορετικά, οι οδηγοί της αλυσίδας θα σέρνονται στο βάθος του αυλακιού και οι βάσεις των δοντιών και οι συνδετικά στοιχεία δεν εφάπτονται στην τροχιά της λάμας.

## Κάλυμμα

### Αφαίρεση κελύφους

- Γυρίστε τον μοχλό πολλαπλών λειτουργιών στη θέση 0.
- Σπρώξτε τον μπροστινό προφυλακτήρα χεριών προς τα εμπρός. Η αλυσίδα είναι τώρα ακινητοποιημένη.

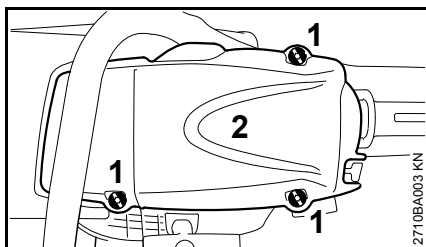

- Ξεβιδώστε τις βίδες (1).
- Αφαιρέστε το κέλυφος (2).

### Τοποθέτηση κελύφους

- Τοποθετήστε πάλι το κέλυφος και σφίξτε τις βίδες.

## Σύστημα φίλτρου αέρα

Το σύστημα του φίλτρου αέρα μπορεί να προσαρμοστεί στις διάφορες συνθήκες χρήσης με την τοποθέτηση κατάλληλων φίλτρων. Η αλλαγή γίνεται πολύ απλά.

### Φίλτρο από μη υφαντό υλικό

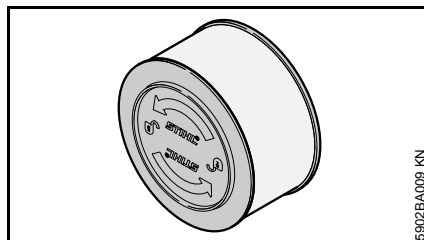

- Μη υφαντό φίλτρο για κανονικό και ξηρό περιβάλλον χρήσης

### Φίλτρο HD2

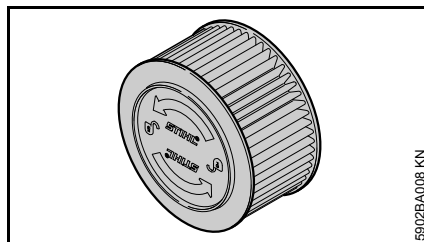

- Φίλτρο HD2 (μαύρο πλαίσιο, πτυχωτό υλικό φίλτρασης) για βαριές χειμερινές συνθήκες (π.χ. φιλό χιόνι, δυνατός άνεμος με χιόνι) ή περιβάλλον με πολλή σκόνη.

## Καθάρισμα φίλτρου αέρα

### Όταν η απόδοση του κινητήρα έχει πέσει αισθητά

- Αφαιρέστε το κέλυφος – Βλέπε «Κέλυφος».

### Αφαίρεση φίλτρου αέρα

- Καθαρίστε την περιοχή γύρω από το φίλτρο αέρα από τις πολλές βρομιές.



Μη χρησιμοποιήσετε εργαλεία για την αφαίρεση και τοποθέτηση του φίλτρου αέρα. Υπάρχει κίνδυνος να προκληθεί ζημιά στο φίλτρο.

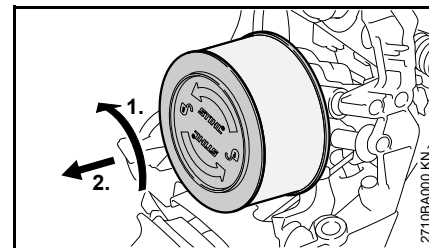

- Στρέψτε το φίλτρο αέρα αριστερόστροφα κατά το 1/4 της στροφής και αφαιρέστε το με μια κίνηση προς την κατεύθυνση της πίσω χειρολαβής.
- Αλλάξτε το φίλτρο οπωσδήποτε αν έχει ζημιά.

### Καθάρισμα φίλτρου αέρα

- Τινάζτε το φίλτρο ή καθαρίστε το με πεπιεσμένο αέρα, από μέσα προς τα έξω.

Αν δεν αρκεί το τίναγμα ή το καθαρίσμα με αέρα, αν το φίλτρο έχει λερωθεί με επίμονους ρύπους ή αν το ύφασμα του φίλτρου έχει κολλήσει, καθαρίστε το φίλτρο σύμφωνα με τη διαδικασία βασικού καθαρισμού.

### Βασικό καθαρίσμα φίλτρου

- Πλύντε το φίλτρο σε ειδικό καθαριστικό STIHL ή σε καθαρό, άφλεκτο υγρό καθαρισμού (π.χ. ζεστό σαπουνόνερο). Ξεπλύντε το φίλτρο από μέσα προς τα έξω κάτω από τρεχούμενο νερό. Μη χρησιμοποιείτε πλυστικό υψηλής πίεσης.
- Αφήστε τα μέρη του φίλτρου να στεγνώσουν χωρίς εξωτερική πηγή θερμότητας.
- Μη λαδώνετε το φίλτρο.
- Τοποθετήστε το φίλτρο πίσω στη θέση του.

### Τοποθέτηση φίλτρου αέρα

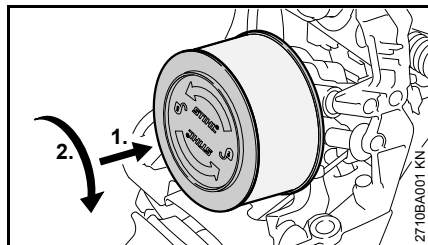

- Προσαρμόστε το φίλτρο αέρα.
- Πιέστε το φίλτρο μέσα στη βάση και ταυτόχρονα στρέψτε το δεξιόστροφα μέχρι να κουμπώσει. Η επιγραφή «STIHL» είναι πρέπει να είναι οριζόντια.
- Τοποθετήστε το κέλυφος – Βλέπε «Κέλυφος».

## Ρύθμιση καρμπιρατέρ

### Βασικές πληροφορίες

Το καρμπιρατέρ είναι ήδη ρυθμισμένο κατά την παράδοση του μηχανήματος.

Η αρχική αυτή ρύθμιση εξασφαλίζει τροφοδοσία του κινητήρα με το ιδανικό μείγμα καυσίμου-αέρα σε όλες τις συνθήκες λειτουργίας.

Σ' αυτό το καρμπιρατέρ, οι βίδες ρύθμισης επιτρέπουν μόνο πολύ μικρές διορθώσεις.



### ΣΗΜΕΙΩΣΗ

Αν ο κινητήρας τροφοδοτείται με πολύ φτωχό μείγμα, υπάρχει κίνδυνος να υποστεί ζημιά λόγω υπερθέρμανσης και ανεπαρκούς λίπανσης.

### Κανονική ρύθμιση

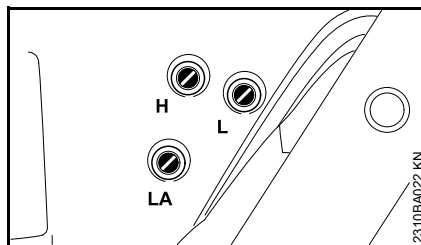

- Σβήστε τον κινητήρα.
- Ελέγξτε το φίλτρο αέρα. Αν χρειάζεται, καθαρίστε ή αλλάξτε το.

- Ελέγξτε τη σήτα συγκράτησης σπινθήρων στην εξάτμιση (δεν υπάρχει σε όλες τις χώρες). Αν χρειάζεται, καθαρίστε ή αλλάξτε τη σήτα.
- Στρέψτε τη βίδα ρύθμισης υψηλών στροφών (H) αριστερόστροφα μέχρι την αντίσταση (το πολύ κατά 3/4 της στροφής).
- Στρέψτε τη βίδα ρύθμισης χαμηλών στροφών (L) προσεκτικά δεξιόστροφα, μέχρι το τέρμα, και στη συνέχεια προς τα πίσω κατά 1 στροφή.

### Ρύθμιση του ρελαντί

#### Αν ο κινητήρας σταματάει στο ρελαντί

- Ανοίξτε τη βίδα ρύθμιση χαμηλών στροφών (L) κατά 1 στροφή.
- Στρέψτε τη βίδα ρύθμισης του ρελαντί (LA) δεξιόστροφα, ώσπου να αρχίσει να κινείται η αλυσίδα, και στη συνέχεια κατά 1 στροφή προς τα πίσω.

#### Αν η αλυσίδα περιστρέφεται στο ρελαντί

- Ανοίξτε τη βίδα ρύθμιση χαμηλών στροφών (L) κατά 1 στροφή.
- Στρέψτε τη βίδα ρύθμισης του ρελαντί (LA) αριστερόστροφα, ώσπου να σταματήσει η αλυσίδα, και στη συνέχεια κατά 1 στροφή ακόμα προς την ίδια κατεύθυνση.

## ΠΡΟΕΙΔΟΠΟΙΗΣΗ

Αν μετά τη ρύθμιση αυτή, η αλυσίδα ακόμα δεν μένει ακίνητη στο ρελαντί, δώστε το αλυσοπρίονο σε ειδικευμένο κατάστημα για επισκευή.

**Ακανόνιστες στροφές στο ρελαντί, κακή επιτάχυνση (παρά το γεγονός ότι η βίδα ρύθμισης χαμηλών στροφών είναι σύμφωνη με την κανονική ρύθμιση = 1)**

- Πολύ φτωχό μείγμα στο ρελαντί: Στρέψτε τη βίδα ρύθμισης χαμηλών στροφών (L) αριστερόστροφα, μέχρι ο κινητήρας να λειτουργεί ομαλά και να έχει καλή επιτάχυνση.

Μετά από κάθε διόρθωση στη βίδα ρύθμισης χαμηλών στροφών (L) απαιτείται συνήθως και μια ρύθμιση στη βίδα ρύθμισης του ρελαντί (LA).

**Διόρθωση της ρύθμισης του καρμπυρατέρ για χρήση σε μεγάλο υψόμετρο**

Αν ο κινητήρας δεν λειτουργεί ικανοποιητικά, μπορεί να χρειαστεί μια μικρή διόρθωση στη ρύθμιση του καρμπυρατέρ:

- Στρέψτε τη βίδα ρύθμισης υψηλών στροφών (H) δεξιόστροφα (για πιο φτωχό μείγμα), το πολύ μέχρι την αντίσταση.

## ΣΗΜΕΙΩΣΗ

Αν ο κινητήρας τροφοδοτείται με πολύ φτωχό μείγμα, υπάρχει κίνδυνος να υποστεί ζημιά λόγω υπερθέρμανσης και ανεπαρκούς λίπανσης.

## Σήτα συγκράτησης σπινθήρων στην εξάτμιση

Σε ορισμένες χώρες, η εξάτμιση είναι εφοδιασμένη με σήτα συγκράτησης σπινθήρων.

- Όταν πέφτει η απόδοση του κινητήρα, ελέγξτε τη σήτα συγκράτησης σπινθήρων στην εξάτμιση.
- Αφήστε την εξάτμιση να κρυώσει.

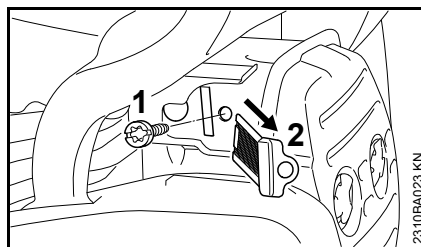

- Ξεβιδώστε τη βίδα (1).
- Αφαιρέστε τη σήτα συγκράτησης σπινθήρων (2).
- Καθαρίστε τη σήτα συγκράτησης σπινθήρων. Αλλάξτε τη σήτα αν έχει ζημιά ή είναι πολύ καρβουνιασμένη.
- Τοποθετήστε τη σήτα πίσω στη θέση της.
- Βιδώστε τη βίδα.

## Μπουζί

- Σε περίπτωση που ο κινητήρας έχει κακή απόδοση, ξεκινά με δυσκολία ή δεν λειτουργεί ομαλά στο ρελαντί, ελέγξτε πρώτα το μπουζί.
- Αλλάζετε το μπουζί μετά από κάθε 100 ώρες λειτουργίας, ή και νωρίτερα αν τα ηλεκτρόδια είναι πολύ καμένα. Χρησιμοποιείτε αντιπαρασιτικό μπουζί εγκεκριμένο από τη STIHL, βλέπε "Τεχνικά χαρακτηριστικά".

## Αφαίρεση μπουζί

- Αφαιρέστε το κέλυφος – Βλέπε «Κέλυφος».

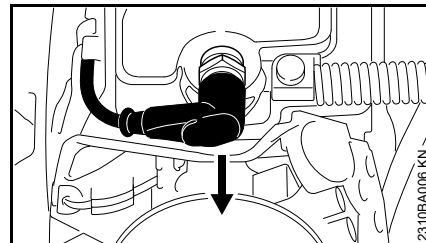

- Αφαιρέστε το κάλυμμα του μπουζί.
- Ξεβιδώστε το μπουζί.

## Έλεγχος μπουζί

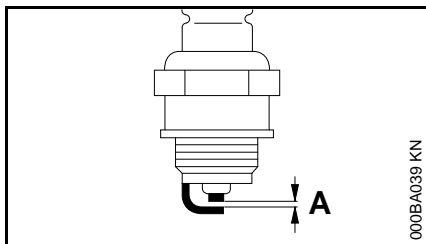

- Καθαρίστε το μπουζί, αν είναι λερωμένο.
- Ελέγξτε και ενδεχομένως διορθώστε την απόσταση των ηλεκτροδίων (A). Για τη σωστή απόσταση, βλέπε το κεφάλαιο "Τεχνικά χαρακτηριστικά".
- Εξαλείψτε την αιτία για τη ρύπανση του μπουζί.

### Πιθανές αιτίες:

- Υπερβολική ποσότητα λαδιού στο καύσιμο
- Βρόμικο φίλτρο αέρα
- Δυσμενείς συνθήκες λειτουργίας

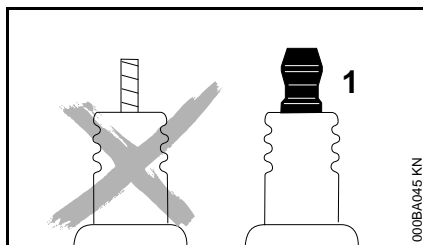

### **!** ΠΡΟΕΙΔΟΠΟΙΗΣΗ

Σε μπουζί με χωριστό παξιμάδι σύνδεσης, βιδώστε οπωσδήποτε το παξιμάδι σύνδεσης (1) στο σπείρωμα και σφίξτε το **γερά** – **Κίνδυνος πυρκαγιάς** λόγω δημιουργίας σπινθήρων!

### Τοποθέτηση μπουζί

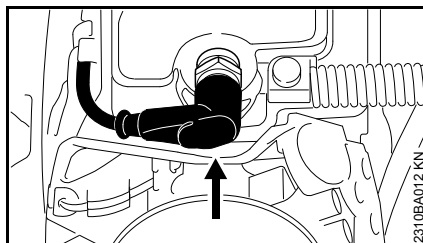

- Τοποθετήστε το μπουζί με το χέρι.
- Βιδώστε το μπουζί και πιέστε το κάλυμμα του μπουζί γερά στη θέση του.
- Τοποθετήστε το κέλυφος – Βλέπε «Κέλυφος».

## Αλλαγή σχοινιού εκκίνησης / ελατηρίου επαναφοράς

### Αφαίρεση καπακιού μίζας

- Αφαιρέστε το κέλυφος – Βλέπε «Κέλυφος».

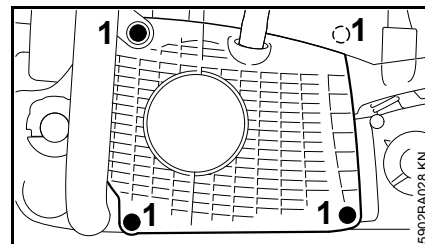

- Ξεβιδώστε τις βίδες (1).
- Σηκώστε τον προφυλακτήρα χεριών.
- Τραβήξτε το κάτω μέρος από το καπάκι του ανεμιστήρα μακριά από τον στροφαλοθάλαμο και αφαιρέστε το.

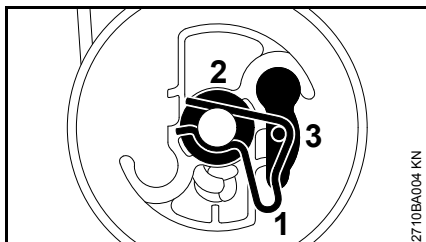

**Αφαιρέστε την τροχαλία.****Κανονικά μοντέλα**

- Αφαιρέστε τη φουρκέτα (1) προσεκτικά από τον άξονα, χρησιμοποιώντας ένα κατσαβίδι ή μια κατάλληλη πένσα.
- Αφαιρέστε προσεκτικά την τροχαλία, μαζί με τη ροδέλα (2) και το δόντι (3).

**! ΠΡΟΕΙΔΟΠΟΙΗΣΗ**

Το ελατήριο επαναφοράς μπορεί να πιναχτεί έξω – **Κίνδυνος τραυματισμού!**

**Μοντέλα με σύστημα ErgoStart**

Αν δεν έχετε κατάλληλο μυτοσίμπιδο, ζητήστε από ένα ειδικευμένο κατάστημα να αλλάξουν το κορδόνι της μίζας ή το ελατήριο επαναφοράς.

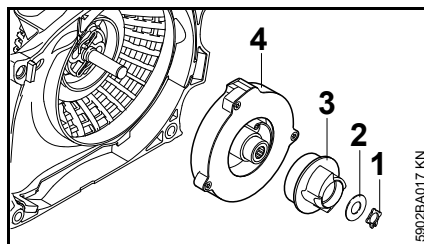

- Αφαιρέστε προσεκτικά την ασφάλεια (1) με ένα κατάλληλο μυτοσίμπιδο.
- Αφαιρέστε τη ροδέλα (2), τον δίσκο εμπλοκής (3) και τη θήκη με το ελατήριο (4).

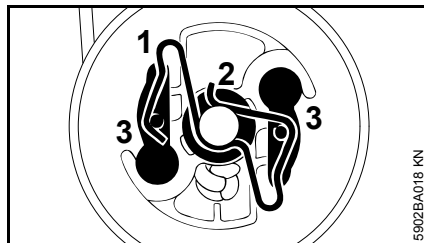

- Αφαιρέστε τη φουρκέτα (1) προσεκτικά από τον άξονα, χρησιμοποιώντας ένα κατσαβίδι ή μια κατάλληλη πένσα.
- Αφαιρέστε προσεκτικά την τροχαλία, μαζί με τη ροδέλα (2) και τα δόντια (3).

**! ΠΡΟΕΙΔΟΠΟΙΗΣΗ**

Το ελατήριο επαναφοράς μπορεί να πιναχτεί έξω – **Κίνδυνος τραυματισμού!**

**Αλλαγή σπασμένου σχοινού εκκίνησης****Κανονικά μοντέλα**

- Απομακρύνετε τα υπολείμματα του κορδονιού από την τροχαλία και τη λαβή εκκίνησης.

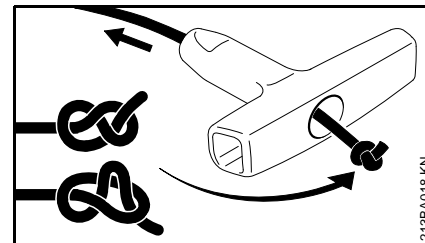

- Περάστε το νέο κορδόνι μέσα από τη λαβή εκκίνησης και εφοδιάστε το με έναν κόμπο.
- Τραβήξτε τον κόμπο μέσα στη λαβή.

**Μοντέλα με σύστημα ErgoStart**

- Απομακρύνετε τα υπολείμματα του κορδονιού από την τροχαλία και τη λαβή εκκίνησης.

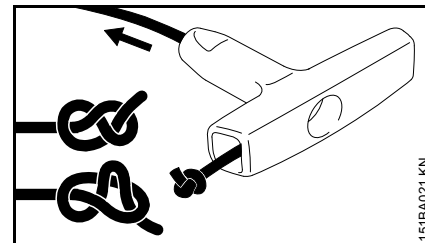

- Περάστε το νέο κορδόνι μέσα από τη λαβή εκκίνησης και εφοδιάστε το με έναν κόμπο.

## Τοποθέτηση τροχαλίας

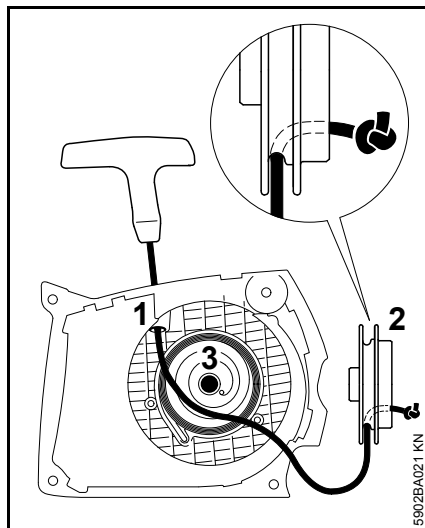

- Περάστε το άκρο του κορδονιού από πάνω μέσα από τον οδηγό (1) και την τροχαλία (2) και ασφαλίστε το με έναν απλό κόμπος.
- Βρέξτε την πλήμνη της τροχαλίας με λίγο λάδι χωρίς ρητίνη.
- Τοποθετήστε την τροχαλία πάνω στον άξονα (3). Στρέψτε την τροχαλία λίγο πέρα-δώθε, μέχρι ο κρικός του ελατηρίου επαναφοράς να εφαρμόσει στη θέση του.

## Κανονικά μοντέλα

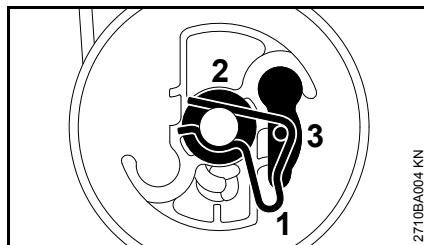

- Τοποθετήστε το δόντι (3) πίσω στην τροχαλία και περάστε τη ροδέλα (2) πάνω στον άξονα.
- Πιέστε τη φουρκέτα (1) στον άξονα με ένα κατσαβίδι ή μια κατάλληλη πένσα και πιέστε την πάνω από τον πείρο των δοντιών. Η φουρκέτα πρέπει να είναι στραμμένη προς τα δεξιά, όπως φαίνεται στην εικόνα.

## Μοντέλα με σύστημα ErgoStart

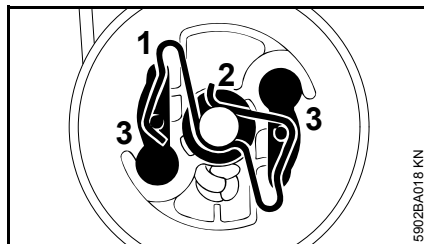

- Τοποθετήστε το δόντι (3) πίσω στην τροχαλία και περάστε τη ροδέλα (2) πάνω στον άξονα.
- Πιέστε τη φουρκέτα (1) στον άξονα με ένα κατσαβίδι ή μια κατάλληλη πένσα και πιέστε την πάνω από τον πείρο των δοντιών. Η φουρκέτα πρέπει να είναι στραμμένη προς τα δεξιά, όπως φαίνεται στην εικόνα.

## Κούρδισμα ελατηρίου επαναφοράς

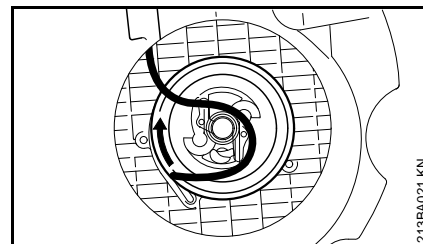

- Σχηματίστε μια θηλιά με το ξετυλιγμένο κορδόνι και χρησιμοποιήστε τη για να περιστρέψετε την τροχαλία έξι στροφές προς την κατεύθυνση του βέλους.
- Ενώ κρατάτε σταθερή την τροχαλία, τραβήξτε το στριμμένο κορδόνι προς τα έξω και στρώστε το.
- Αφήστε ελεύθερη την τροχαλία.
- Αφήστε λίγο-λίγο το κορδόνι, ώστε να τυλιχτεί στην τροχαλία.

Η λαβή εκκίνησης πρέπει να κάθεται σταθερά στον οδηγό του κορδονιού. Αν πέφτει στο πλάι, κουρδίστε το ελατήριο κατά μία ακόμη στροφή.

### ΣΗΜΕΙΩΣΗ

Όταν το κορδόνι είναι εντελώς τραβηγμένο, η τροχαλία πρέπει να μπορεί να περιστραφεί τουλάχιστον κατά μισή στροφή ακόμη. Αν αυτό δεν είναι δυνατόν, τότε το ελατήριο είναι πολύ τεντωμένο – **Κίνδυνος να σπάσει!**

- Αφαιρέστε μία περιέλιξη του κορδονιού από την τροχαλία.

## Μοντέλα με σύστημα ErgoStart

- Τοποθετήστε τη θήκη του ελατηρίου, τον σταυρό και τη ροδέλα.
- Τοποθετήστε την ασφάλεια προσεκτικά στο αυλάκι, χρησιμοποιώντας ένα κατάλληλο μυτοσίμπιδο.

## Για όλα τα μοντέλα

- Τοποθετήστε το καπάκι της μίζας και το κέλυφος.

## Αλλαγή σπασμένου ελατηρίου επαναφοράς

- Αφαιρέστε την τροχαλία, όπως περιγράφεται στην παράγραφο «Αλλαγή σπασμένου κορδονιού εκκίνησης».



### ΠΡΟΕΙΔΟΠΟΙΗΣΗ

Τα κομμάτια του σπασμένου ελατηρίου μπορεί να είναι ακόμη τεντωμένα και για τον λόγο αυτό μπορεί να εκπιναχτούν ξαφνικά καθώς τα αφαιρείτε από το καπάκι της μίζας – **Κίνδυνος τραυματισμού!** Φορέστε προστατευτικά γάντια και κατάλληλα μέσα για την προστασία του προσώπου.

- Αφαιρέστε τα κομμάτια του σπασμένου ελατηρίου προσεκτικά με ένα κατσαβίδι.
- Βρέξτε το νέο ελατήριο με μερικές σταγόνες λαδιού χωρίς ρητίνη.

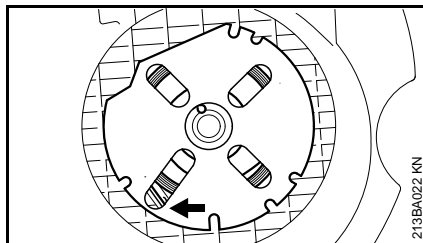

- Τοποθετήστε το νέο ελατήριο, μαζί με το πλαίσιο συναρμολόγησης, στο καπάκι της μίζας. Ο κρίκος του ελατηρίου (βέλος) πρέπει να εφαρμόσει στο δόντι του καπακιού.
- Τοποθετήστε ένα κατάλληλο εργαλείο (κατσαβίδι, ζουμπάς ή άλλο) στις εσοχές και σπρώξτε το ελατήριο μέσα στην υποδοχή της βάσης. Κατά την τοποθέτηση, το ελατήριο βγαίνει από το πλαίσιο συναρμολόγησης.
- Τοποθετήστε πάλι την τροχαλία και κουρδίστε το ελατήριο επαναφοράς.
- Τοποθετήστε το καπάκι της μίζας και το κέλυφος.

## Φύλαξη του μηχανήματος

Πριν από διαστήματα ακινησίας άνω των 3 μηνών

- Αδειάστε και καθαρίστε το ρεζερβουάρ καυσίμου σε έναν καλά αεριζόμενο χώρο.
- Απορρίψτε το καύσιμο σύμφωνα με τους νόμους και με σεβασμό για το περιβάλλον.
- Λειτουργήστε το μηχάνημα μέχρι να αδειάσει το καρμπυρατέρ. Διαφορετικά, μπορεί να κολλήσουν τα διαφράγματα.
- Αφαιρέστε, καθαρίστε και ψεκάστε την αλυσίδα και τη λάμα με προστατευτικό λάδι.
- Καθαρίστε επιμελώς το μηχάνημα, ειδικά τα πτερύγια ψύξης του κυλίνδρου και το φίλτρο αέρα.
- Αν χρησιμοποιείτε βιολογικό λάδι λίπανσης (π.χ. STIHL BioPlus), γεμίστε εντελώς το δοχείο λαδιού.
- Φυλάξτε το μηχάνημα σε στεγνό και ασφαλές μέρος. Προστατέψτε το μηχάνημα από μη εξουσιοδοτημένη χρήση (π.χ. από παιδιά).

## Έλεγχος και αλλαγή καμπάνας

- Αφαιρέστε το καπάκι της καμπάνας, την αλυσίδα και τη λάμα.
- Ελευθερώστε το φρένο της αλυσίδας, τραβώντας τον προφυλακτήρα χεριών προς τη σωληνωτή λαβή.

## Αλλαγή καμπάνας

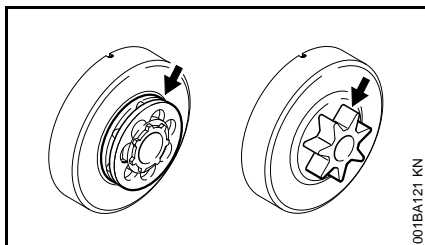

- Μετά από χρήση δύο αλυσίδων κοπής ή και νωρίτερα.
- Αν τα σημάδια φθοράς (βέλη) έχουν βάθος μεγαλύτερο από 0,5 mm. Στην περίπτωση αυτή, επηρεάζεται αρνητικά η διάρκεια ζωής της αλυσίδας. Για τον έλεγχο, χρησιμοποιήστε την καλίμπρα (πρόσθετος εξοπλισμός).

Η καμπάνα φθείρεται λιγότερο, αν χρησιμοποιείτε δύο αλυσίδες εναλλάξ.

Η STIHL συιστά να χρησιμοποιείτε μόνο γνήσιες καμπάνες STIHL, ώστε να είναι εγγυημένη η καλύτερη δυνατή λειτουργία του φρένου αλυσίδας.

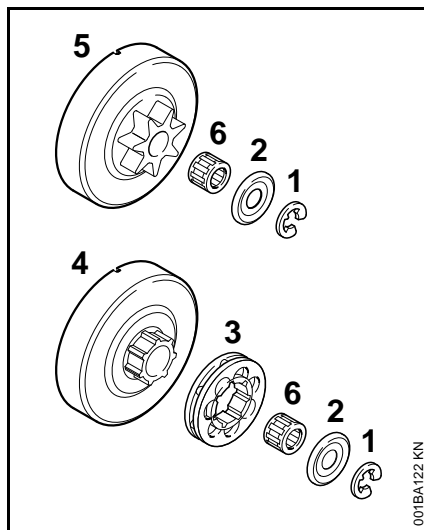

- Αφαιρέστε την ασφάλεια (1) με ένα κατσαβίδι.
- Αφαιρέστε τη ροδέλα (2).
- Αφαιρέστε το καπάκι της καμπάνας (3).
- Ελέγξτε τα σημεία εμπλοκής στο τύμπανο του συμπλέκτη (4). Αν υπάρχουν σημάδια έντονης φθοράς, αλλάξτε και το τύμπανο του συμπλέκτη.
- Αφαιρέστε το τύμπανο του συμπλέκτη ή την καμπάνα (5) από τον στροφαλοφόρο άξονα, μαζί με το βελονωτό ρουλεμάν (6). Σε φρένο αλυσίδας QuickStop Super, πιέστε πρώτα τη σκανδάλη γκαζιού.

## Τοποθέτηση καμπάνας

- Καθαρίστε το άκρο του στροφαλοφόρου άξονα και το ρουλεμάν και αλείψτε τα με γράσο STIHL (πρόσθετος εξοπλισμός).
- Περάστε το βελονωτό ρουλεμάν πάνω στο άκρο του στροφαλοφόρου άξονα.
- Αφού τοποθετήσετε το αποσπώμενο γρανάζι ή την καμπάνα, στρέψτε το περίπου κατά 1 στροφή ώστε να εμπλακεί με το σύστημα κίνησης της αντλίας λαδιού. Σε φρένο αλυσίδας QuickStop Super, πιέστε πρώτα τη σκανδάλη γκαζιού.
- Τοποθετήστε το αποσπώμενο γρανάζι της καμπάνας, με το κενό προς τα έξω.
- Τοποθετήστε τη ροδέλα και την ασφάλεια πίσω στον στροφαλοφόρο άξονα.

## Περιποίηση και τρόχισμα αλυσίδας

### Πριόνισμα χωρίς κόπο με σωστά τροχισμένη αλυσίδα

Μια καλοτροχισμένη αλυσίδα βυθίζεται στο ξύλο ήδη με ελάχιστη πίεση.

Μην εργάζεστε με στομωμένη ή χαλασμένη αλυσίδα. Αυτό προκαλεί μεγάλη σωματική καταπόνηση, έντονη επιβάρυνση λόγω ταλαντώσεων, μη ικανοποιητικό αποτέλεσμα κοπής και μεγάλη φθορά.

- Καθαρίστε την αλυσίδα.
- Ελέγξτε την αλυσίδα για ραγίσματα και χαλασμένα πριτσίνια.
- Αλλάξτε τα χαλασμένα και φθαρμένα στοιχεία της αλυσίδας και προσαρμόστε τα νέα στοιχεία στο σχήμα και στον βαθμό φθοράς των υπόλοιπων στοιχείων, τροχίζοντάς τα αναλόγως.

Οι αλυσίδες με επίστρωση σκληρού μετάλλου (Duro) έχουν εξαιρετικά μεγάλη αντοχή στη φθορά. Για άριστα αποτελέσματα τροχίσματος, η STIHL συνιστά να απευθυνθείτε στον αντιπρόσωπο της STIHL.

### ΠΡΟΕΙΔΟΠΟΙΗΣΗ

Τηρήστε οπωσδήποτε τις γωνίες και διαστάσεις που αναφέρονται στη συνέχεια. Μια κακοτροχισμένη αλυσίδα – ειδικά, όταν ο οδηγός βάθους είναι πολύ χαμηλός – μπορεί να αυξήσει την τάση κλοστήματος του αλυσοπριόνου – **Κίνδυνος τραυματισμού!**

### Βήμα αλυσίδας

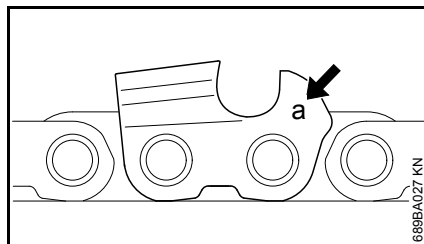

Ο κωδικός (a) για το βήμα της αλυσίδας είναι χαραγμένος σε κάθε δόντι κοπής, στο κάτω μέρος του οδηγού βάθους.

Κωδικός (a)	Βήμα αλυσίδας	
	Ίντσες	mm
7	1/4 P	6,35
1 ή 1/4	1/4	6,35
6, P ή PM	3/8 P	9,32
2 ή 325	0.325	8,25
3 ή 3/8	3/8	9,32
4 ή 404	0.404	10,26

Η επιλογή της κατάλληλης διαμέτρου της λίμας γίνεται με βάση το βήμα της αλυσίδας – Βλέπε τον πίνακα «Εργαλεία τροχίσματος».

Κατά το τρόχισμα πρέπει να διατηρούνται οι χαρακτηριστικές γωνίες του δοντιού κοπής.

### Γωνίες τροχίσματος και κλίσης

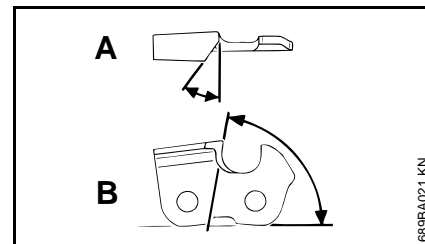

#### A Γωνία τροχίσματος

Οι αλυσίδες STIHL τροχίζονται υπό γωνία 30°. Εξαιρούνται οι αλυσίδες διαμήκους κοπής που τροχίζονται υπό γωνία 10°. Οι αλυσίδες διαμήκους κοπής αναγνωρίζονται από το γράμμα «X» στο κωδικό.

#### B Γωνία κλίσης

Εφόσον χρησιμοποιείτε την κατάλληλη βάση λίμας και λίμα με τη σωστή διάμετρο, η γωνία κλίσης τηρείται αυτόματα.

Σχήματα δοντιών	Γωνία (°)	
	A	B
Micro = Δόντια σε σχήμα μισού κοπιδιού, π.χ. 63 PM3, 26 RM3, 36 RM	30	75
Super = Δόντια σε σχήμα κοπιδιού, π.χ. 63 PS3, 26 RS, 36 RS3	30	60
Αλυσίδα διαμήκους κοπής, π.χ. 63 PMX, 36 RMX	10	75

Οι γωνίες πρέπει να είναι ίδιες σε όλα τα δόντια της αλυσίδας. Αν οι γωνίες δεν είναι ίδιες: Δύσκολη, ανώμαλη κίνηση της αλυσίδας, έντονη φθορά, μέχρι και θραύση της αλυσίδας.

## Βάση λίμας

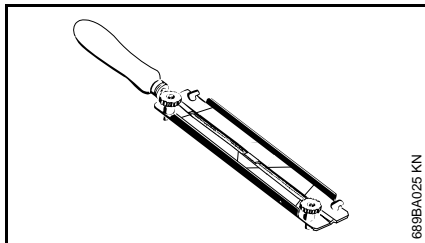

### ● Χρησιμοποιείτε μια βάση λίμας.

Αν τροχίζετε την αλυσίδα στο χέρι, χρησιμοποιήστε οπωσδήποτε μια βάση λίμας (πρόσθετος εξοπλισμός, βλέπε πίνακα «Εργαλεία τροχίσματος»). Στη βάση της λίμας υπάρχουν σημάδια που δείχνουν τις γωνίες τροχίσματος.

**Χρησιμοποιείτε μόνο ειδικές λίμες τροχίσματος αλυσίδων!** Άλλες λίμες έχουν ακατάλληλο σχήμα και τρόπο χρήσης.

## Έλεγχος γωνιών

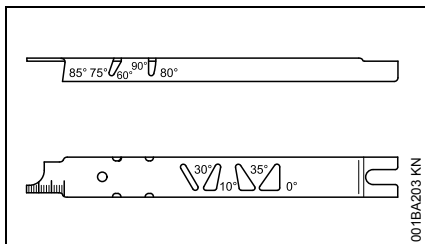

Η καλίμπρα τροχίσματος STIHL (πρόσθετος εξοπλισμός, βλέπε πίνακα «Εργαλεία τροχίσματος») είναι ένα εργαλείο γενικής χρήσης, με το οποίο όχι μόνο μπορείτε να ελέγξετε τις γωνίες τροχίσματος και κλίσης, την απόσταση των οδηγών βάθους, το μήκος των

δοντιών και το βάθος του αυλακιού, αλλά επίσης να καθαρίσετε το αυλάκι και τις σπές λαδιού.

## Σωστό τρόχισμα

- Επιλέξτε τα σωστά εργαλεία τροχίσματος, με βάση το βήμα της αλυσίδας.
- Ενδεχομένως, σφίξτε τη λάμα σε μια μέγκενη.
- Μπλοκάρτε την αλυσίδα, σπρώχνοντας τον προφυλακτήρα χεριών προς τα εμπρός.
- Για να μετακινήσετε την αλυσίδα, τραβήξτε τον προφυλακτήρα χεριών προς τη σωληνωτή λαβή: Το φρένο αλυσίδας έχει λυθεί. Σε σύστημα φρένου αλυσίδας QuickStop Super, πατήστε επιπλέον την ασφάλεια της σκανδάλης γκαζιού.
- Τροχίζετε συχνά, αφαιρώντας από λίγο υλικό κάθε φορά. Για ένα απλό τρόχισμα αρκούν συνήθως δύο ή τρία περάσματα με τη λίμα.

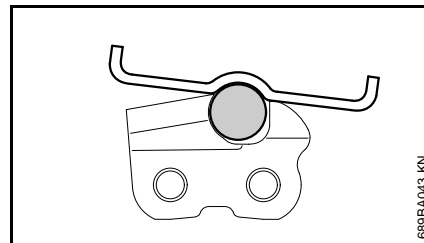
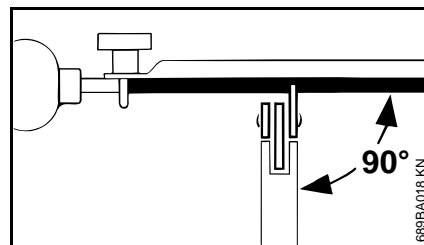

- Κατεύθυνση λίμας: **Οριζόντια** (κάθετα προς την πλευρική επιφάνεια της αλυσίδας) σύμφωνα με τις υποδεικνυόμενες γωνίες, όπως δείχνουν τα σημάδια πάνω στη βάση της λίμας. Τοποθετήστε τη βάση της λίμας πάνω στην κορυφή του δοντιού και τον οδηγό βάθους.
- Τροχίστε μόνο από τα μέσα προς τα έξω.
- Η λίμα πρέπει να «παίρνει» μόνο κατά την κίνηση προς τα εμπρός. Σηκώνετε τη λίμα κατά την κίνηση επιστροφής.
- Μη τροχίζετε τους συνδετήρες ή τους οδηγούς.
- Περιστρέψτε τη λίμα σε τακτά διαστήματα, για να αποφύγετε τη μονόπλευρη φθορά.

- Αφαιρέστε τα γρέζια με ένα κομμάτι σκληρού ξύλου.
- Ελέγξτε τις γωνίες με την καλίμπρα τροχίσματος.

Όλα τα δόντια κοπής πρέπει να έχουν το ίδιο μήκος.

Δόντια με διαφορετικό μήκος έχουν και διαφορετικό ύψος, και για τον λόγο αυτό προκαλούν ανώμαλη λειτουργία και ράγισμα της αλυσίδας.

- Τροχίστε όλα τα δόντια κοπής σύμφωνα με το μήκος του μικρότερου δοντιού. Κατά προτίμηση, αναθέστε την εργασία αυτή σε συνεργείο που να διαθέτει ηλεκτρικό τροχιστικό μηχάνημα.

### Απόσταση οδηγού βάθους

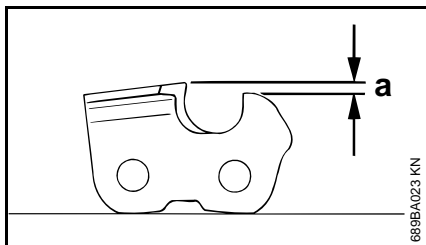

Ο οδηγός βάθους καθορίζει το βάθος διείσδυσης των δοντιών μέσα στο ξύλο, και συνεπώς το πάχος των πριονιδιών.

- a** Απόσταση οδηγού βάθους ανάμεσα στον οδηγό βάθους και την κόψη του δοντιού

Για κοπή μαλακού ξύλου εκτός της περιόδου παγετού, η απόσταση του οδηγού βάθους επιτρέπεται να αυξηθεί κατά 0,2 mm (0.008").

Βήμα αλυσίδας	Οδηγός βάθους	Απόσταση (a)	
Ίντσες	(mm)	mm	(Ίντσες)
1/4 P	(6,35)	0,45	(0.018)
1/4	(6,35)	0,65	(0.026)
3/8 P	(9,32)	0,65	(0.026)
0.325	(8,25)	0,65	(0.026)
3/8	(9,32)	0,65	(0.026)
0.404	(10,26)	0,80	(0.031)

### Τρόχισμα οδηγού βάθους

Κατά το τρόχισμα του δοντιού κοπής μεταβάλλεται και η απόσταση του οδηγού βάθους.

- Ελέγχετε την απόσταση του οδηγού βάθους μετά από κάθε τρόχισμα.

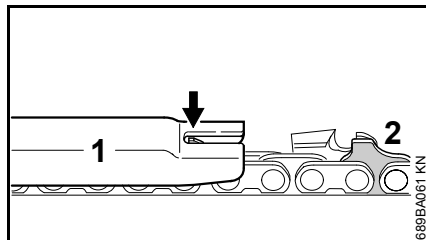

- Τοποθετήστε την κατάλληλη καλίμπρα τροχίσματος (1) πάνω στην αλυσίδα και πιέστε την πάνω στο δόντι κοπής που θέλετε να ελέγξετε. Αν ο οδηγός βάθους προεξέχει από την καλίμπρα, πρέπει να διορθώσετε το ύψος του.

Αλυσίδες με υπερυψωμένους οδηγούς (2): Η προεξοχή του οδηγού (2) (με ένδειξη σέρβις) τροχίζεται ταυτόχρονα με τον οδηγό βάθους του δοντιού κοπής.

### ΠΡΟΕΙΔΟΠΟΙΗΣΗ

Το υπόλοιπο μέρος του οδηγού δεν πρέπει να τροχίζεται, γιατί διαφορετικά μπορεί να αυξηθεί η τάση κλοτσήματος του αλυσοπρίονου.

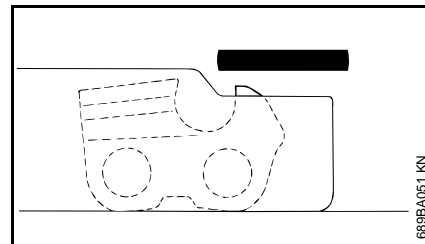

- Τροχίστε τον οδηγό βάθους ώσπου να είναι ίσα με την καλίμπρα.

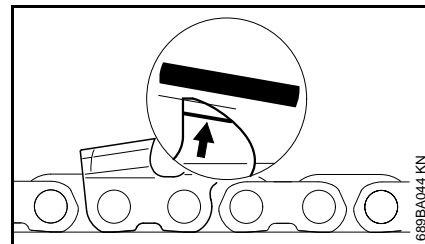

- Στη συνέχεια τροχίστε την κορυφή του οδηγού βάθους λοξά, σύμφωνα με το σημάδι (βλέπε βέλος), χωρίς να μειώσετε άλλο το υψηλότερο σημείο του οδηγού βάθους.

### ΠΡΟΕΙΔΟΠΟΙΗΣΗ

Οι πολύ χαμηλοί οδηγοί βάθους αυξάνουν την τάση κλοτσήματος του αλυσοπρίονου.

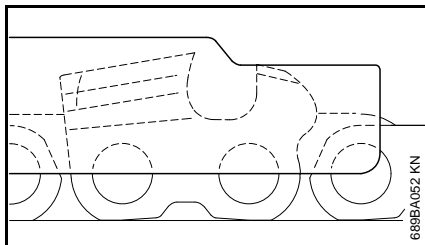

- Μετά το τρόχισμα, καθαρίστε επιμελώς την αλυσίδα και αφαιρέστε τα ρινίσματα και τη σκόνη από το τρόχισμα. Λιπάνετε την αλυσίδα με ικανή ποσότητα λαδιού.
- Σε μεγάλα διαλείμματα ακινησίας, καθαρίστε την αλυσίδα και φυλάξτε την λαδωμένη.

- Τοποθετήστε την καλίμπρα τροχίσματος πάνω στην αλυσίδα. Το υψηλότερο σημείο του οδηγού βάθους πρέπει να είναι ίσα με την καλίμπρα.

#### Εργαλεία τροχίσματος (πρόσθετος εξοπλισμός)

Βήμα αλυσίδας		Στρογγυλή λίμα $\emptyset$	Στρογγυλή λίμα	Βάση λίμας	Καλίμπρα τροχίσματος	Επίπεδη λίμα	Σετ τροχίσματος <sup>1)</sup>
Ίντσες	(mm)	mm (Ίντσες)	Κωδικός ανταλλακτικού	Κωδικός ανταλλακτικού	Κωδικός ανταλλακτικού	Κωδικός ανταλλακτικού	Κωδικός ανταλλακτικού
1/4 P	(6,35)	3,2 (1/8)	5605 771 3206	5605 750 4300	0000 893 4005	0814 252 3356	5605 007 1000
1/4	(6,35)	4,0 (5/32)	5605 772 4006	5605 750 4327	1110 893 4000	0814 252 3356	5605 007 1027
3/8 P	(9,32)	4,0 (5/32)	5605 772 4006	5605 750 4327	1110 893 4000	0814 252 3356	5605 007 1027
0.325	(8,25)	4,8 (3/16)	5605 772 4806	5605 750 4328	1110 893 4000	0814 252 3356	5605 007 1028
3/8	(9,32)	5,2 (13/64)	5605 772 5206	5605 750 4329	1110 893 4000	0814 252 3356	5605 007 1029
0.404	(10,26)	5,5 (7/32)	5605 772 5506	5605 750 4330	1106 893 4000	0814 252 3356	5605 007 1030

<sup>1)</sup> Αποτελείται από βάση λίμας, στρογγυλή λίμα, επίπεδη λίμα και καλίμπρα τροχίσματος.



## Οδηγίες συντήρησης και καθαρισμού

Τα στοιχεία που αναφέρονται στον πίνακα ισχύουν για κανονικές συνθήκες λειτουργίας. Σε δύσκολες συνθήκες (π.χ. πολλή σκόνη, ξύλο με πολύ ρετσίνα, τροπικό ξυλεία κ.λπ.) και με παρατεταμένους χρόνους εργασίας, τα υποδεικνυόμενα χρονικά διαστήματα πρέπει να συντομεύονται ανάλογα. Αν χρησιμοποιείτε το μηχάνημα μόνο περιστασιακά, τα διαστήματα μπορούν να παραταθούν αναλόγως.		Πριν την εργασία	Μετά την εργασία, ή καθημερινά	Μετά από κάθε γέμισμα ρεζερβουάρ	Κάθε εβδομάδα	Κάθε μήνα	Κάθε χρόνο	Σε περίπτωση βλάβης	Σε περίπτωση ζημιάς	Σε περίπτωση ανάγκης
Πλήρες μηχάνημα	Οπτικός έλεγχος (κατάσταση, στεγανότητα)	X		X						
	Καθάρισμα		X							
Σκανδάλη γκαζιού, ασφάλεια σκανδάλης γκαζιού, μοχλός πολλαπλών λειτουργιών	Έλεγχος λειτουργίας	X		X						
Φρένο αλυσίδας	Έλεγχος λειτουργίας	X		X						
	Έλεγχος από τον αντιπρόσωπο <sup>1)2)</sup>								X	
Φίλτρο στο ρεζερβουάρ καυσίμου	Έλεγχος					X				
	Καθάρισμα, αλλαγή φίλτρου					X	X			
	Αλλαγή					X		X	X	
Ρεζερβουάρ καυσίμου	Καθάρισμα					X				
Δοχείο λαδιού λίπανσης	Καθάρισμα					X				
Λίπανση αλυσίδας	Έλεγχος	X								
Αλυσίδα	Έλεγχος κατάστασης και τροχίσματος	X		X						
	Έλεγχος τεντώματος αλυσίδας	X		X						
	Τρόχισμα								X	
Λάμα	Έλεγχος (φθορές, ζημιές)	X								
	Καθάρισμα ή αναστροφή								X	
	Αφαίρεση γρεζιών				X					
	Αλλαγή							X	X	
Καμπάνα	Έλεγχος				X					
Φίλτρο αέρα	Καθάρισμα						X		X	
	Αλλαγή							X		
Αντιδονητικά	Έλεγχος	X					X			
	Αλλαγή από τον αντιπρόσωπο <sup>1)</sup>							X		

Τα στοιχεία που αναφέρονται στον πίνακα ισχύουν για κανονικές συνθήκες λειτουργίας. Σε δύσκολες συνθήκες (π.χ. πολλή σκόνη, ξύλο με πολύ ρετσίνα, τροπικό ξυλεία κ.λπ.) και με παρατεταμένους χρόνους εργασίας, τα υποδεικνυόμενα χρονικά διαστήματα πρέπει να συντομεύονται ανάλογα. Αν χρησιμοποιείτε το μηχάνημα μόνο περιστασιακά, τα διαστήματα μπορούν να παραταθούν αναλόγως.		Πριν την εργασία	Μετά την εργασία, ή καθημερινά	Μετά από κάθε γέμισμα ρεζερβουάρ	Κάθε εβδομάδα	Κάθε μήνα	Κάθε χρόνο	Σε περίπτωση βλάβης	Σε περίπτωση ζημιάς	Σε περίπτωση ανάγκης
Σχισμές αναρρόφησης αέρα ψύξης	Καθάρισμα		X							
Είσοδος αέρα στο καπάκι του ανεμιστήρα	Καθάρισμα		X		X				X	
Πτερύγια κυλίνδρου	Καθάρισμα		X		X				X	
Αγωγός διαχωρισμού και σώμα του καρμπιρατέρ	Καθάρισμα								X	
Σύρτης «Προθέρμανση καρμπιρατέρ» και αγωγός προθέρμανσης	Καθάρισμα (μόνο για χειμερινή λειτουργία)								X	
Καρμπιρατέρ	Έλεγχος ρελαντί – Η αλυσίδα δεν επιτρέπεται να κινείται	X		X						
	Ρύθμιση του ρελαντί								X	
Μπουζί	Ρύθμιση απόστασης ακίδων						X			
	Αλλαγή ανά 100 ώρες λειτουργίας									
Προσιτές βίδες και παξιμάδια (εκτός από τις ρυθμιστικές βίδες) <sup>3)</sup>	Σφίξιμο								X	
Σήτα συγκράτησης σπινθήρων <sup>4)</sup> στην εξάτμιση	Έλεγχος						X			
	Καθάρισμα ή αλλαγή							X		
Συγκρατητήρας αλυσίδας	Έλεγχος	X								
	Αλλαγή							X		
Αγωγός εξαγωγής	Καθάρισμα μετά από 139 ώρες λειτουργίας, στη συνέχεια ανά 150 ώρες								X	
Προειδοποιητικά αυτοκόλλητα	Αλλαγή							X		

1) Η STIHL συνιστά να απευθυνθείτε σε εξουσιοδοτημένο αντιπρόσωπο της STIHL.

2) Βλέπε «Φρένο αλυσίδας»

3) Στα καινούργια αλυσοπρίονα (με ισχύ 3,4 kW και άνω), σφίξτε τις βίδες στη βάση του κυλίνδρου μετά από χρόνο λειτουργίας 10 έως 20 ωρών.

4) Δεν υπάρχει σε όλες τις χώρες

## Περιορισμός φθοράς και αποφυγή ζημιών

Τηρώντας αυτές τις οδηγίες χρήσης μπορείτε να αποφύγετε υπερβολική φθορά και ζημιές στο μηχανήμα.

Η χρήση, η συντήρηση και η αποθήκευση του μηχανήματος πρέπει να γίνονται με πιστή τήρηση των οδηγιών χρήσης.

Ο χρήστης φέρει την ευθύνη για κάθε ζημιά που οφείλεται σε μη τήρηση των οδηγιών ασφαλείας, χειρισμού ή συντήρησης. Αυτό ισχύει ειδικότερα για:

- Αλλαγές στο προϊόν που δεν έχουν εγκριθεί από τη STIHL
- Χρήση εξαρτημάτων και παρελκομένων που δεν έχουν εγκριθεί ή είναι ακατάλληλα για το μηχανήμα, ή είναι ποιοτικά υποδεέστερα του μηχανήματος
- Αντικανονική χρήση του μηχανήματος
- Χρήση του μηχανήματος σε αθλητικές εκδηλώσεις ή αγώνες
- Έμμεσες ζημιές που προκαλούνται από συνεχιζόμενη χρήση του μηχανήματος με ελαττωματικά εξαρτήματα

### Εργασίες συντήρησης

Όλες οι εργασίες που αναφέρονται στο κεφάλαιο «Οδηγίες συντήρησης και καθαρισμού» πρέπει να πραγματοποιούνται τακτικά. Σε περίπτωση που ο χρήστης δεν είναι σε θέση να εκτελεί μόνος του αυτές τις εργασίες συντήρησης, πρέπει να τις αναθέσει σε ειδικευμένο κατάστημα.

Η STIHL συνιστά να αναθέσετε τις εργασίες συντήρησης και επισκευής αποκλειστικά στους επίσημους αντιπροσώπους της STIHL. Οι επίσημοι αντιπρόσωποι της STIHL έχουν τη δυνατότητα να λάβουν μέρος σε τακτικά προγράμματα εκπαίδευσης και έχουν στη διάθεσή τους τις απαραίτητες τεχνικές πληροφορίες.

Αν οι εργασίες αυτές δεν εκτελούνται έγκαιρα ή πραγματοποιούνται με ακατάλληλο τρόπο, μπορεί να προκληθούν ζημιές, την ευθύνη για τις οποίες φέρει ο ίδιος ο χρήστης. Εδώ συγκαταλέγονται μεταξύ άλλων:

- Ζημιές στον κινητήρα που οφείλονται σε εκπρόθεσμη ή ανεπαρκή συντήρηση (π.χ. αλλαγή φίλτρων αέρα και καυσίμου), εσφαλμένη ρύθμιση του καρμπιρατέρ ή ελλιπή καθαρισμό των τμημάτων που εξασφαλίζουν την πρόσβαση αέρα ψύξης (σχισμές αναρρόφησης, πτερύγια κυλίνδρου)
- Διάβρωση (σκουριά) ή άλλες έμμεσες ζημιές που οφείλονται σε ακατάλληλη αποθήκευση
- Ζημιές στο μηχανήμα λόγω χρήσης ποιοτικά υποδεέστερων ανταλλακτικών

### Εξαρτήματα που υπόκεινται σε φυσιολογική φθορά

Πολλά εξαρτήματα του μηχανήματος υπόκεινται σε φυσιολογική φθορά που παρουσιάζεται κατά την κανονική χρήση και πρέπει να αντικαθίστανται κατά διαστήματα, ανάλογα με το είδος και τη διάρκεια χρήσης. Εδώ συγκαταλέγονται μεταξύ άλλων:

- Αλυσίδα, λάμα
- Μέρη κινητήρα (συμπλέκτης, γρανάζι αλυσίδας, λάμα)
- Φίλτρα (αέρα, λαδιού, καυσίμου)
- Σύστημα εκκίνησης
- Μπουζί
- Αποσβεστήρες του αντιδονητικού συστήματος

## Κύρια μέρη του μηχανήματος

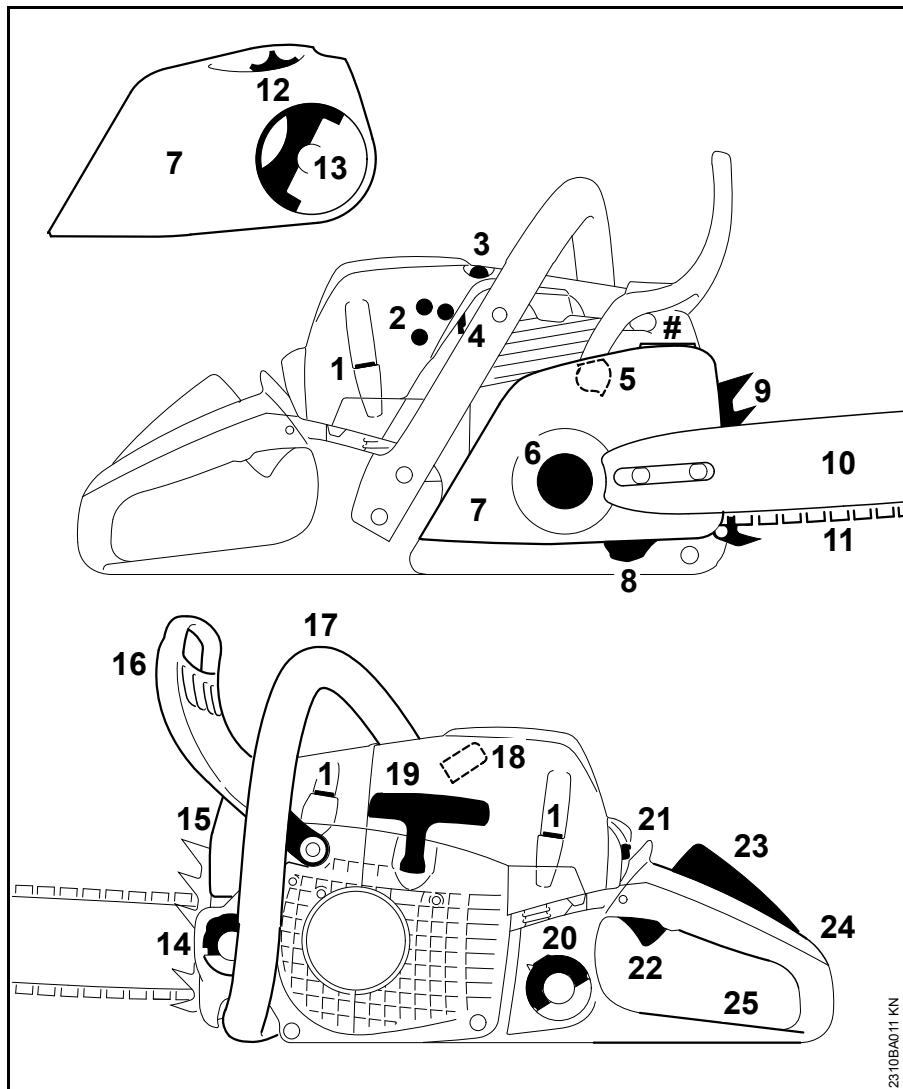

- 1 Κουμπί ασφάλισης κελύφους
- 2 Βίδες ρύθμισης καρμπιρατέρ
- 3 Αντλία καυσίμου
- 4 Σύρτης (εναλλαγή θερινής και χειμερινής λειτουργίας)
- 5 Φρένο αλυσίδας
- 6 Καμπάνα
- 7 Καπάκι καμπάνας
- 8 Συγκρατητήρας αλυσίδας
- 9 Νύχια στήριξης
- 10 Λάμα
- 11 Αλυσίδα Oilingomatic
- 12 Τροχός τάνυσης (Ταχυτεντωτήρας αλυσίδας)
- 13 Λαβή πεταλούδας (ταχυτεντωτήρας αλυσίδας)
- 14 Τάπα δοχείου λαδιού
- 15 Εξάτμιση
- 16 Μπροστινός προφυλακτήρας χεριών
- 17 Μπροστινή χειρολαβή (σωληνωτή λαβή)
- 18 Κάλυμμα μπουζί
- 19 Λαβή εκκίνησης
- 20 Τάπα ρεζερβουάρ καυσίμου
- 21 Μοχλός πολλαπλών λειτουργιών
- 22 Σκανδάλη γκαζιού
- 23 Μοχλός ενεργοποίησης πρόσθετου φρένου (ασφάλεια σκανδάλης)
- 24 Πίσω χειρολαβή
- 25 Πίσω προφυλακτήρας χεριών
- # Αριθμός μηχανήματος

2310BA011 KX

## Τεχνικά χαρακτηριστικά

### Κινητήρας

Μονοκύλινδρος δίχρονος κινητήρας  
STIHL

#### MS 251 C

Κυβισμός: 45,6 cm<sup>3</sup>  
Διάμετρος κυλίνδρου: 44 mm  
Διαδρομή εμβόλου: 30 mm  
Ισχύς κατά ISO 7293: 2,2 kW (3,0 HP)  
στις 9500 σ.α.λ.

Αριθμός στροφών  
ρελαντί: 2800 σ.α.λ.

Ανώτατος  
επιτρεπόμενος  
αριθμός στροφών με  
κοπτικά εξαρτήματα: 13000 σ.α.λ.

### Σύστημα ανάφλεξης

Ηλεκτρονικά ελεγχόμενο μαγνητικό  
σύστημα ανάφλεξης

Μπουζί  
(αντιπαρασιτικά): NGK CMR6H  
Διάκενο ακίδων: 0,5 mm

### Σύστημα τροφοδοσίας

Καρμπιρατέρ διαφράγματος με  
ενσωματωμένη αντλία καυσίμου, το  
οποίο λειτουργεί ανεξάρτητα από την  
κλίση του μηχανήματος

Χωρητικότητα ρεζερβουάρ  
καυσίμου: 0,39 L

MS 251 C-Q

### Λίπανση αλυσίδας

Αυτόματη αντλία λαδιού με  
περιστρεφόμενο έμβολο που λειτουργεί  
ανάλογα με τον αριθμό στροφών

Χωρητικότητα δοχείου λαδιού: 0,20 L

### Βάρος

Χωρίς καύσιμο και χωρίς εξαρτήματα  
κοπής  
MS 251 C: 5,2 kg

### Κοπτικά εξαρτήματα

#### Λάμες .325" Rollomatic E

Μήκη: 35, 40, 45 cm  
Βήμα: .325" (8,25 mm)  
Πλάτος αυλακιού: 1,6 mm  
Γρανάζι μύτης: 11 δοντιών

#### Λάμες 3/8" P Rollomatic E

Μήκη: 30, 35, 40, 45 cm  
Βήμα: 3/8" P (9,32 mm)  
Πλάτος αυλακιού: 1,3 mm  
Γρανάζι μύτης: 9 δοντιών

#### Αλυσίδες .325"

Rapid Micro 3 (26 RM3) Σειρά 3634  
Rapid Duro 3 (26 RD3) Σειρά 3667  
Βήμα: .325" (8,25 mm)  
Πάχος οδηγών: 1,6 mm

### Αλυσίδες 3/8" P

Picco Micro 3 (63 PM3) Σειρά 3636  
Picco Super 3 (63 PS3) Σειρά 3616  
Picco Duro 3 (63 PD3) Σειρά 3612  
Βήμα: 3/8" P (9,32 mm)  
Πάχος οδηγών: 1,3 mm

### Καμπάνα

7 δοντιών για .325"  
6 δοντιών για βήμα αλυσίδας 3/8" P

### Τιμές θορύβου και ταλαντώσεων

Για τον προσδιορισμό των τιμών  
θορύβου και δονήσεων ελήφθησαν  
υπόψη ισομερώς η λειτουργία στο  
ρελαντί, με πλήρες φορτίο και με τον  
ονομαστικό ανώτατο αριθμό στροφών.

Για περισσότερες πληροφορίες σχετικά  
με τη συμμόρφωση προς την Οδηγία  
2002/44/EK για την έκθεση των  
εργαζομένων σε κραδασμούς, βλέπε την  
ιστοσελίδα [www.stihl.com/vib/](http://www.stihl.com/vib/).

#### Στάθμη ηχοπίεσης L<sub>peq</sub> κατά ISO 22868

MS 251 C: 102 dB(A)

#### Στάθμη ηχοπίεσης L<sub>weq</sub> κατά ISO 22868

MS 251 C: 112 dB(A)

#### Δονήσεις a<sub>hν, eq</sub> κατά ISO 22867

	Χειρολαβή αριστερά	Χειρολαβή δεξιά
MS 251 C:	3,9 m/s <sup>2</sup>	3,9 m/s <sup>2</sup>

Για τη στάθμη ηχητικής πίεσης και τη στάθμη ηχητικής ισχύος, ο συντελεστής K- κατά RL 2006/42/EG = 2,5 dB(A). Για την τιμή δονήσεων, ο συντελεστής K- κατά RL 2006/42/EG = 2,0 m/s<sup>2</sup>.

## REACH

REACH είναι το διακριτικό όνομα ενός κανονισμού των ΕΚ για την καταχώριση, την αξιολόγηση και την αδειοδότηση χημικών προϊόντων.

Για πληροφορίες σχετικά με την τήρηση του συστήματος REACH σύμφωνα με τον κανονισμό (ΕΚ) υπ' αρ. 1907/2006, βλέπε [www.stihl.com/reach](http://www.stihl.com/reach)

## Πρόσθετος εξοπλισμός

- Βάση λίμας με στρογγυλή λίμα
- Καλίμπρα τροχίσματος
- Καλίμπρες ελέγχου
- Γράσο STIHL
- Σύστημα ανεφοδιασμού STIHL για καύσιμο, για την αποφυγή της απώλειας και της υπερχειλίσσης καυσίμου κατά τον ανεφοδιασμό
- Σύστημα ανεφοδιασμού STIHL για λάδι λίπανσης, για την αποφυγή της απώλειας λαδιού και της υπερχειλίσσης του δοχείου λαδιού τη συμπλήρωση

Για τις τελευταίες πληροφορίες σχετικά με τα παραπάνω εξαρτήματα και άλλο πρόσθετο εξοπλισμό, απευθυνθείτε στον επίσημο αντιπρόσωπο της STIHL.

## Παραγγελία ανταλλακτικών

Συμπληρώστε τον κωδικό πώλησης του αλυσοπρίονου, τον αριθμό του μηχανήματος και τους αριθμούς της λάμας και της αλυσίδας στον πίνακα πιο κάτω. Έτσι θα διευκολύνετε την αγορά νέων εξαρτημάτων κοπής.

Η λάμα και η αλυσίδα είναι εξαρτήματα που υπόκεινται σε φυσιολογική φθορά. Κατά την αγορά αυτών των εξαρτημάτων, αρκεί να αναφέρετε τον κωδικό πώλησης του αλυσοπρίονου, τον αριθμό παραγγελίας και την ονομασία του εξαρτήματος.

Κωδικός πώλησης

--	--	--	--	--	--	--	--	--	--	--	--	--	--	--	--	--	--	--	--	--

Αριθμός μηχανήματος

--	--	--	--	--	--	--	--	--	--	--	--	--	--	--	--	--	--	--	--	--

Αριθμός λάμας

--	--	--	--	--	--	--	--	--	--	--	--	--	--	--	--	--	--	--	--	--

Αριθμός αλυσίδας

--	--	--	--	--	--	--	--	--	--	--	--	--	--	--	--	--	--	--	--	--

## Οδηγίες επισκευής

Ο χρήστης του μηχανήματος επιτρέπεται να εκτελεί μόνο τις εργασίες καθαρισμού και συντήρησης που περιγράφονται σ' αυτές τις οδηγίες χειρισμού. Όλες οι υπόλοιπες επισκευές επιτρέπεται να πραγματοποιηθούν μόνο από ειδικευμένο κατάστημα.

Η STIHL συνιστά να αναθέσετε τις εργασίες συντήρησης και επισκευής αποκλειστικά στους επίσημους αντιπροσώπους της STIHL. Οι επίσημοι αντιπρόσωποι της STIHL έχουν τη δυνατότητα να λάβουν μέρος σε τακτικά προγράμματα εκπαίδευσης και έχουν στη διάθεσή τους τις απαραίτητες τεχνικές πληροφορίες.

Για τις επισκευές επιτρέπεται να χρησιμοποιούνται μόνο ανταλλακτικά που έχουν εγκριθεί από τη STIHL για χρήση σ' αυτό το μηχάνημα, ή ανταλλακτικά του ίδιου τύπου από τεχνικής άποψης. Χρησιμοποιείτε μόνο ανταλλακτικά καλής ποιότητας. Διαφορετικά μπορεί να υπάρξει κίνδυνος για ατυχήματα ή ζημιές στο μηχάνημα.

Η STIHL συνιστά να χρησιμοποιήσετε γνήσια ανταλλακτικά STIHL.

Τα γνήσια ανταλλακτικά STIHL αναγνωρίζονται από τον κωδικό STIHL, τον λογότυπο **STIHL**® και ενδεχομένως από το σήμα ανταλλακτικών STIHL  (σε μικρά εξαρτήματα ενδέχεται να υπάρχει μόνο το σήμα).

## Δήλωση συμμόρφωσης ΕΚ

ANDREAS STIHL AG & Co. KG  
Badstr. 115  
D-71336 Waiblingen

βεβαιώνει ότι

Είδος:	Αλυσοπρίονο
Κατασκευαστής:	STIHL
Τύπος:	MS 251 C MS 251 C-BEQ
Αριθμός σειράς:	1143
Κυβισμός	45,6 cm <sup>3</sup>

ανταποκρίνεται στις προδιαγραφές κατ' εφαρμογή των οδηγιών 2006/42/ΕΚ, 2004/108/ΕΚ και 2000/14/ΕΚ και έχει σχεδιαστεί και κατασκευαστεί σύμφωνα με τα εξής πρότυπα:

EN ISO 11681-1, EN 55012,  
EN 61000-6-1

Ο προσδιορισμός της μετρημένης και εγγυημένης στάθμης ηχητικής ισχύος πραγματοποιήθηκε σύμφωνα με τη μέθοδο που αναφέρεται στην Οδηγία 2000/14/ΕΚ, παράρτημα V, εφαρμόζοντας το πρότυπο ISO 9207.

### Μετρημένη στάθμη ηχητικής ισχύος

113 dB(A)

### Εγγυημένη στάθμη ηχητικής ισχύος

115 dB(A)

Η εξέταση τύπου ΕΚ διεξήχθη από την  
DPLF  
Deutsche Prüf- und Zertifizierungsstelle  
für Land- und Forsttechnik (NB 0363)  
Max-Eyth-Weg 1  
D-64823 Groß-Umstadt

Αρ. πιστοποιητικού  
K-EG-2010/5605

Διατήρηση τεχνικού φακέλου:

ANDREAS STIHL AG & Co. KG  
Produktzulassung

Το έτος κατασκευής και ο αριθμός του μηχανήματος αναγράφονται στο μηχάνημα.

Waiblingen, 04.08.2010

ANDREAS STIHL AG & Co. KG

κ.ε.



Elsner

Επικεφαλής Τομέα Διαχείρισης Ομάδων  
Προϊόντων

## Πιστοποιητικό ποιότητας



Όλα τα προϊόντα STIHL ανταποκρίνονται στις πιο αυστηρές απαιτήσεις ποιότητας.

Με την πιστοποίηση από ανεξάρτητο οργανισμό παρέχεται στην STIHL η βεβαίωση ότι όλα τα προϊόντα της, σε ό,τι αφορά τον σχεδιασμό, την ποιότητα των υλικών, την κατασκευή, τη συναρμολόγηση, την τεκμηρίωση και την εξυπηρέτηση πελατών, ικανοποιούν τις αυστηρές απαιτήσεις του διεθνούς προτύπου ISO 9001 σχετικά με τα συστήματα διασφάλισης ποιότητας.









0458-740-3321-A

griechisch



[www.stihl.com](http://www.stihl.com)



0458-740-3321-A