

STIHL

STIHL BG 56, 66, 86, SH 56, 86

οδηγίες χρήσης



Πίνακας περιεχομένων

Σχετικά με τις Οδηγίες Χρήσης	2
Οδηγίες ασφαλείας και τεχνική εργασία	2
Συναρμολόγηση φυσητήρα	9
Συναρμολόγηση κοπτικού αναρροφητήρα	10
Καύσιμο	12
Ανεφοδιασμός με καύσιμο	13
Εκκίνηση / σβήσιμο του κινητήρα	14
Καθάρισμα φίλτρου αέρα	16
Ρύθμιση καρμπυρατέρ	18
Μπουζι	18
Συμπεριφορά κινητήρα	19
Φύλαξη του μηχανήματος	19
Οδηγίες συντήρησης και καθαρισμού	20
Περιορισμός φθοράς και αποφυγή ζημιών	22
Κύρια μέρη του μηχανήματος	23
Τεχνικά χαρακτηριστικά	24
Οδηγίες επισκευής	26
Απόρριψη	26
Δήλωση συμμόρφωσης ΕΕ	26

Αρχικές οδηγίες χρήσης

Τυπώθηκε σε χαρτί λευκασμένο χωρίς χλώριο.
Τα τυπογραφικά μελάνια περιέχουν φυτικά έλαια, το χαρτί είναι ανακυκλωμένο.

© ANDREAS STIHL AG & Co. KG, 2019
0458-296-3321-E - V.A.T.A.19.
0000008456_001_GR

STIHL

Οι παρούσες οδηγίες χρήσης προστατεύονται από δικαιώματα πνευματικής ιδιοκτησίας. Επιφυλάσσονται όλα τα δικαιώματα, ειδικά το δικαίωμα αναπαραγωγής, μετάφρασης και επεξεργασίας με ηλεκτρονικά συστήματα.

Αγαπητέ πελάτη,

Σας ευχαριστούμε θερμά για την απόφασή σας να αγοράσετε ένα προϊόν ποιότητας της STIHL.

Το προϊόν αυτό έχει κατασκευαστεί με σύγχρονες μεθόδους παραγωγής και κάτω από εκτενή μέτρα διασφάλισης ποιότητας. Από την πλευρά μας έχουμε καταβάλει κάθε δυνατή προσπάθεια ώστε το μηχάνημα αυτό να ανταποκρίνεται στις προσδοκίες σας και να σας εξασφαλίζει εργασία χωρίς προβλήματα.

Αν έχετε οποιοσδήποτε απορίες σχετικά με το μηχάνημά σας, απευθυνθείτε στον αντιπρόσωπο από τον οποίο το αγοράσατε, ή απευθείας στον εισαγωγέα μας.

Δικός σας,



Δρ. Nikolas Stihl

Σχετικά με τις Οδηγίες Χρήσης

Σύμβολα

Τα σύμβολα που υπάρχουν πάνω στο μηχάνημα επεξηγούνται σ' αυτές τις οδηγίες χρήσης.

Ανάλογα με το μηχάνημα και τον εξοπλισμό του, μπορεί πάνω στο μηχάνημα να υπάρχουν τα εξής σύμβολα.



Ρεζερβουάρ καυσίμου.
Μείγμα καυσίμου από
βενζίνη και λάδι κινητήρα

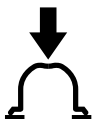

Ενεργοποίηση χειροκίνητης αντλίας καυσίμου

Διάκριση παραγράφων



ΠΡΟΕΙΔΟΠΟΙΗΣΗ

Προειδοποίηση για κίνδυνο ατυχήματος, τραυματισμού και σοβαρών υλικών ζημιών.



ΣΗΜΕΙΩΣΗ

Προειδοποίηση για πιθανή ζημιά του μηχανήματος ή των εξαρτημάτων του.

Τεχνική ανάπτυξη

Στη STIHL εργαζόμαστε συνεχώς για την περαιτέρω βελτίωση των μηχανημάτων και συσκευών μας. Για τον λόγο αυτό, διατηρούμε το δικαίωμα αλλαγών στον

σχεδιασμό, στα τεχνικά χαρακτηριστικά και στον εξοπλισμό των μηχανημάτων σας.

Τα στοιχεία και οι εικόνες που υπάρχουν στις οδηγίες χρήσης δεν δεσμεύουν τον κατασκευαστή.

Οδηγίες ασφαλείας και τεχνική εργασία



Κατά την εργασία με αυτό το μηχάνημα πρέπει να λαμβάνονται ειδικά μέτρα ασφαλείας.



Πριν θέσετε το μηχάνημα σε λειτουργία για πρώτη φορά, διαβάστε όλο το εγχειρίδιο χειρισμού με προσοχή και φυλάξτε το για μελλοντική χρήση. Η μη τήρηση των οδηγιών χρήσης μπορεί να οδηγήσει σε θανατηφόρο ατύχημα.

Τηρείτε τους κανονισμούς ασφαλείας που εκδίδονται από τα επαγγελματικά και εργατικά σωματεία, τα ταμεία κοινωνικής πρόνοιας, τους φορείς για την προστασία των εργαζομένων κ.λπ.

Αν δεν έχετε εργαστεί ξανά με μηχάνημα αυτού του είδους, ζητήστε από τον πωλητή ή κάποιον άλλο ειδικό να σας εξηγήσει τον ασφαλή χειρισμό του μηχανήματος. Εναλλακτικά, λάβετε μέρος σε ειδικά μαθήματα.

Το μηχάνημα δεν επιτρέπεται να χρησιμοποιείται από ανηλίκους. Εξαιρούνται νεαροί άνω των 16 ετών, οι οποίοι εκπαιδεύονται υπό επίβλεψη.

Κρατάτε σε ασφαλή απόσταση περαστικούς, παιδιά και ζώα.

Όταν δεν χρησιμοποιείτε το μηχάνημα, να το τοποθετείτε με τέτοιο τρόπο ώστε να μη δημιουργεί κινδύνους. Φροντίστε ώστε το μηχάνημα να μην είναι προσπίπτο σε αναρμόδια άτομα.

Ο χρήστης φέρει ευθύνη για ατυχήματα ή ζημιές που προκαλούνται σε τρίτους ή στις περιουσίες τους.

Δίνετε ή δανείτε το μηχάνημα μόνο σε άτομα που είναι εξοικειωμένα με το συγκεκριμένο μοντέλο και τον χειρισμό του, και δίνετε πάντα μαζί τις οδηγίες χρήσης.

Οι ώρες κατά τις οποίες επιτρέπεται η χρήση μηχανημάτων που εκπέμπουν θόρυβο μπορεί να περιορίζονται από εθνικούς και τοπικούς κανονισμούς.

Μη θέτετε το μηχάνημα σε λειτουργία αν υπάρχει ζημιά σε οποιοδήποτε εξάρτημα.

Μην καθαρίζετε το μηχάνημα με πλυστικό υψηλής πίεσης. Η δυνατή δέσμη νερού μπορεί να προκαλέσει ζημιά σε εξαρτήματα του μηχανήματος.

Παρελκόμενα και ανταλλακτικά

Το μηχάνημα επιτρέπεται να εφοδιάζεται μόνο με εξαρτήματα και παρελκόμενα που έχουν εγκριθεί από τη STIHL για χρήση σ' αυτό, ή τα οποία είναι ισοδύναμα από τεχνική άποψη. Αν έχετε απορίες, απευθυνθείτε σε ένα ειδικευμένο κατάστημα. Χρησιμοποιείτε μόνο εξαρτήματα και παρελκόμενα υψηλής ποιότητας. Διαφορετικά μπορεί να υπάρξει κίνδυνος για ατυχήματα ή ζημιές στο μηχάνημα.

Η STIHL συνιστά να χρησιμοποιήσετε μόνο γνήσια εξαρτήματα και παρελκόμενα STIHL. Οι ιδιότητες των γνήσιων προϊόντων είναι άριστα προσαρμοσμένες στο προϊόν και στις απαιτήσεις του χρήστη.

Μην κάνετε επεμβάσεις στο μηχάνημα, καθώς μπορεί να τεθεί σε κίνδυνο η ασφάλειά σας. Η STIHL δεν αναλαμβάνει καμία ευθύνη για τραυματισμούς ή υλικές ζημιές που οφείλονται στη χρήση μη εγκεκριμένων προσαρμοζόμενων εργαλείων.

Σωματική κατάσταση

Προκειμένου να εργαστείτε με το μηχάνημα, πρέπει να είστε καλά στην υγεία, ξεκουραστος και σε καλή ψυχολογική κατάσταση.

Αν για λόγους υγείας πρέπει να αποφεύγετε τη σωματική κόπωση, ρωτήστε τον γιατρό σας αν μπορείτε να εργαστείτε με μηχάνημα αυτού του είδους.

Για άτομα με βηματοδότη καρδιάς: Το σύστημα ανάφλεξης αυτού του μηχανήματος δημιουργεί ένα ηλεκτρομαγνητικό πεδίο πολύ μικρής έντασης. Δεν μπορεί ωστόσο να αποκλειστεί απόλυτα η επίδραση σε ορισμένους τύπους βηματοδοτών. Για να αποφύγετε τους όποιους κινδύνους για την υγεία σας, η STIHL συνιστά να ζητήσετε συμβουλές από τον γιατρό σας και από τον κατασκευαστή του βηματοδότη.

Απαγορεύεται η χρήση του μηχανήματος μετά από λήψη αλκοόλ, ναρκωτικών ή φαρμάκων που μειώνουν την ικανότητα αντίδρασης.

Προβλεπόμενος σκοπός χρήσης

Ο φυσητήρας απομακρύνει φύλλα, κομμένο γρασίδι, χαρτί κ.λπ. σε κήπους, αθλητικά στάδια, χώρους στάθμευσης ή

δρόμους πρόσβασης σε κατοικίες. Επίσης είναι κατάλληλος για το καθάρισμα μονοπατιών σε πάρκα και δάση.

Ο κοπτικός αναρροφητήρας είναι επιπλέον σχεδιασμένος για την αναρρόφηση φύλλων και άλλων ελαφρών, χαλαρών και άφλεκτων απορριμμάτων.

Μη χρησιμοποιείτε το μηχάνημα για διασπορά ή αναρρόφηση υλικών που είναι επικίνδυνα για την υγεία.

Το μηχάνημα δεν επιτρέπεται να χρησιμοποιείται για κανέναν άλλο σκοπό, καθώς μπορεί να προκληθούν ατυχήματα ή ζημιά στο μηχάνημα. Μην κάνετε επεμβάσεις στο προϊόν, επειδή και αυτό μπορεί να οδηγήσει σε ατυχήματα ή ζημιές στο μηχάνημα.

Ενδυμασία και εξοπλισμός

Να φοράτε κατάλληλη ενδυμασία και εξοπλισμό.



Τα ρούχα που φοράτε πρέπει να είναι κατάλληλα για την εργασία και δεν πρέπει να σας εμποδίζουν. Να φοράτε εφαρμοστά ρούχα, π.χ. φόρμα εργασίας, όχι ποδιά.



Μη φοράτε χαλαρά ρούχα, μαντίλι, γραβάτα ή κοσμήματα που μπορεί να ρουφηχτούν μέσα στο άνοιγμα αναρρόφησης. Αν έχετε μακριά μαλλιά, δέστε τα και καλύψτε τα με κατάλληλο τρόπο (κάτω από σκούφο, κράνος κ.λπ.).

Να φοράτε γερά παπούτσια με σταθερό, αντιολισθητικό πέλμα.

ΠΡΟΕΙΔΟΠΟΙΗΣΗ



Να φοράτε γυαλιά ασφαλείας στενής εφαρμογής σύμφωνα με το πρότυπο EN 166 για να μειώνεται ο κίνδυνος τραυματισμού των ματιών. Φροντίστε ώστε τα γυαλιά ασφαλείας να εφαρμόζουν σωστά.

Να φοράτε ατομικά μέσα για την προστασία της ακοής, όπως π.χ. ωατασπίδες.

Η STIHL διαθέτει μια πλούσια γκάμα από μέσα ατομικής προστασίας.

Μεταφορά του μηχανήματος

Πάντα με σβηστό κινητήρα.

Κατά τη μεταφορά σε οχήματα:

- Ασφαλίζετε το μηχανήμα από ανατροπή, ζημιά και διαρροή καυσίμου.

Ανεφοδιασμός



Η βενζίνη είναι εξαιρετικά εύφλεκτη. Διατηρείτε απόσταση ασφαλείας από ακάλυπτη φλόγα, προσέχετε να μη χυθεί καύσιμο και μην καπνίζετε.

Σβήνετε τον κινητήρα πριν από τον ανεφοδιασμό.

Μην ανεφοδιάζετε το μηχανήμα όσο ο κινητήρας είναι ακόμη ζεστός. Το καύσιμο μπορεί να ξεχειλίσει – **Κίνδυνος πυρκαγιάς!**

Ανοίγετε την τάπα του ρεζερβουάρ με προσοχή, ώστε η τυχόν υπερπίεση μέσα στο ρεζερβουάρ να εκτονωθεί αργά και να μην πεταχτεί καύσιμο προς τα έξω.

Ανεφοδιάζετε το μηχανήμα μόνο σε καλά αεριζόμενο χώρο. Καύσιμο που χύνεται πάνω στο μηχανήμα πρέπει να απομακρυνθεί αμέσως. Αν χυθεί καύσιμο στα ρούχα σας, αλλάξτε τα αμέσως.



Ελέγξτε για διαρροές! Αν τρέξει καύσιμο, μη βάλετε μπρος τον κινητήρα – **Κίνδυνος θανατηφόρου ατυχήματος λόγω εγκαυμάτων!**



Μετά τον ανεφοδιασμό, σφίξτε την τάπα του ρεζερβουάρ με όση δύναμη μπορείτε.

Έτσι μειώνεται ο κίνδυνος, η τάπα να χαλαρώσει από τις δονήσεις του κινητήρα και να χυθεί καύσιμο.

Πριν την εκκίνηση

Ελέγξτε την ασφαλή κατάσταση του μηχανήματος. Συμβουλευθείτε τα αντίστοιχα κεφάλαια των οδηγιών χρήσης:

- Ελέγξτε το σύστημα τροφοδοσίας για διαρροές, ειδικά τα ορατά εξαρτήματα όπως η τάπα του ρεζερβουάρ, οι συνδέσεις των σωλήνων και η χειροκίνητη αντλία καυσίμου (μόνο για μηχανήματα με χειροκίνητη αντλία καυσίμου). Σε περίπτωση διαρροής ή ζημιάς, μην ξεκινήσετε τον κινητήρα – **Κίνδυνος πυρκαγιάς!** Πριν χρησιμοποιήσετε το μηχανήμα, παραδώστε το σε ένα ειδικευμένο κατάστημα για επισκευή.
- Η σκανδάλη γκαζιού πρέπει να κινείται με ευκολία και να επιστρέφει αυτόματα στη θέση ρελαντί.
- Ο μοχλός ρύθμισης/μπουτόν πρέπει να γυρίζει εύκολα στη θέση **STOP** ή **0**.
- Προκειμένου να χειριστείτε το μηχανήμα με ασφάλεια, οι χειρολαβές πρέπει να είναι καθαρές και στεγνές, χωρίς λάδια και ακαθαρσίες.
- Το σύστημα αέρα πρέπει να είναι συναρμολογημένο σύμφωνα με τις οδηγίες.

- Βεβαιωθείτε ότι το κάλυμμα του μπουζί είναι καλά στερεωμένο. Αν το κάλυμμα είναι χαλαρό, μπορεί να δημιουργηθούν σπινθήρες που μπορούν να ανάψουν μείγμα καυσίμου/αέρα που βγαίνει από το μηχανήμα – **Κίνδυνος πυρκαγιάς!**
- Ελεγξτε την κατάσταση της φτερωτής και του περιβλήματος του ανεμιστήρα.

Φθορές στο περίβλημα της φτερωτής (ραγίσματα, σπασίματα) μπορούν να οδηγήσουν σε τραυματισμούς λόγω εκσφενδόνισης ξένων αντικειμένων. Αν διαπιστώσετε ζημιά στο περίβλημα της φτερωτής, απευθυνθείτε σε ειδικευμένο κατάστημα. Η STIHL συνιστά να απευθυνθείτε σε πιστοποιημένο αντιπρόσωπο της STIHL.

Μην κάνετε επεμβάσεις στα χειριστήρια και στα συστήματα ασφαλείας.

Το μηχανήμα επιτρέπεται να χρησιμοποιείται μόνο εφόσον είναι σε ασφαλή κατάσταση λειτουργίας – **Κίνδυνος ατυχήματος!**

Εκκίνηση κινητήρα

Ξεκινήστε τον κινητήρα σε απόσταση τουλάχιστον 3 μέτρων από το σημείο ανεφοδιασμού και όχι μέσα σε κλειστό χώρο.

Ο χειρισμός του μηχανήματος γίνεται από ένα μόνο άτομο. Μην αφήνετε άλλα άτομα να πλησιάζουν στην περιοχή εργασίας, ακόμα και κατά την εκκίνηση.

Μη βάζετε μπρος το μηχανήμα ενώ το κρατάτε στον αέρα. Ξεκινήστε το μηχανήμα όπως περιγράφεται στις οδηγίες χρήσης.

Μόνο πάνω σε επίπεδο έδαφος. Φροντίστε για σταθερή και ασφαλή στάση, κρατήστε το μηχανήμα σταθερά στα χέρια σας.

Μετά την εκκίνηση του κινητήρα, η δέσμη αέρα που αναπτύσσεται μπορεί να εκσφενδονίσει αντικείμενα (π.χ. πέτρες).

Κατά την εργασία

Σε περίπτωση κινδύνου ή έκτακτης ανάγκης, σβήστε αμέσως τον κινητήρα, γυρίζοντας τον μοχλό ρύθμισης/μπουτόν στη θέση **STOP** ή **0**.

Ο χειρισμός του μηχανήματος γίνεται από ένα μόνο άτομο. Μην αφήνετε άλλα άτομα να πλησιάζουν στην περιοχή εργασίας.

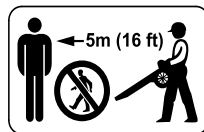

Μην αφήνετε άλλα άτομα να πλησιάζουν σε ακτίνα 5 m – **Κίνδυνος τραυματισμού** από αντικείμενα που εκσφενδονίζονται!

Διατηρείτε την ίδια απόσταση και από αντικείμενα (οχήματα, τζάμια) – **Κίνδυνος υλικών ζημιών!**



Μην κατευθύνετε το ρεύμα αέρα προς άλλα άτομα ή ζώα. Το μηχανήμα μπορεί να εκσφενδονίσει μικρά αντικείμενα με μεγάλη ταχύτητα – **Κίνδυνος τραυματισμού!**

Κατά τη χρήση του φυσητήρα ή κοπτικού αναρροφητήρα στην ύπαιθρο ή στον κήπο, προσέξτε να μη θέσετε σε κίνδυνο μικρά ζώα.

Μην αφήνετε το μηχανήμα να λειτουργεί χωρίς επίβλεψη.

Προσοχή όταν εργάζεστε σε ολισθηρό, βρεγμένο ή χιονισμένο έδαφος, σε πλαγιές, σε ανώμαλο έδαφος – **Κίνδυνος ολίσθησης!**

Προσέχετε για εμπόδια, όπως σκουπίδια, κούτσουρα, ρίζες, χαντάκια – **Κίνδυνος να σκοντάμετε!**

Μην εργάζεστε ποτέ ευρισκόμενος πάνω σε σκάλα ή άλλα ασταθή σημεία.

Όταν φοράτε εξαρτήματα για την προστασία της ακοής, χρειάζεται τεταμένη προσοχή και πρέπει να έχετε το νου σας για πιθανούς κινδύνους, επειδή είναι εκ των πραγμάτων μειωμένη η ικανότητά σας να αντιλαμβάνεστε προειδοποιητικούς ήχους (φωνές, συναγερμούς κ.λπ.).

Να εργάζεστε ήρεμα και με περίσκεψη, και μόνο με καλές συνθήκες ορατότητας και φωτισμού. Δουλεύετε προσεκτικά. Μη θέτετε τρίτους σε κίνδυνο.

Παρεμβάλλετε τακτικά διαλείμματα, για να αποφύγετε κόπωση και κούραση – **Κίνδυνος ατυχήματος!**

Η εξάτμιση και ο καταλύτης μπορεί να φτάσουν σε πολύ υψηλές θερμοκρασίες.



Μόλις πάρει μπρος ο κινητήρας, το μηχάνημα αρχίζει να παράγει **δηλητηριώδη καυσαέρια**. Τα αέρια αυτά μπορεί να είναι άοσμα και άορατα και να περιέχουν άκαυστους υδρογονάνθρακες και βενζόλιο. Ποτέ μη χρησιμοποιείτε το μηχάνημα σε κλειστό ή ανεπαρκώς αεριζόμενο χώρο, ακόμα κι αν είναι εφοδιασμένο με καταλύτη.

Αν εργάζεστε μέσα σε χαντάκια, λάκκους, φρεάτια ή άλλους στενούς χώρους, εξασφαλίζετε πάντοτε επαρκείς εναλλαγές αέρα – **Κίνδυνος θανατηφόρου ατυχήματος από δηλητηρίαση!**

Αν αισθανθείτε αδιαθεσία ή πονοκέφαλο, αν αντιληφθείτε διαταραχές στην ακοή ή στην όρασή σας (π.χ. περιορισμός του πεδίου όρασης), ή αν διαπιστώσετε έλλειψη συγκέντρωσης, διακόψτε αμέσως την εργασία. Τα συμπτώματα αυτά μπορεί να προκαλούνται μεταξύ άλλων από υψηλή συγκέντρωση καυσαερίων – **Κίνδυνος ατυχήματος!**

Μην καπνίζετε κατά τη χρήση του μηχανήματος ή όταν βρίσκεστε κοντά σ' αυτό – **Κίνδυνος πυρκαγιάς!** Από το σύστημα τροφοδοσίας μπορεί να διαρρεύσουν εύφλεκτοι ατμοί βενζίνης.

Αν δημιουργείται σκόνη, να φοράτε πάντοτε κατάλληλη φιλτράσκα.

Μην προκαλείτε υπερβολικό θόρυβο ή καυσαέρια. Μην αφήνετε τον κινητήρα να λειτουργεί άσκοπα και δίνετε γκάζι μόνο κατά την εργασία.

Μετά την εργασία, κατεβάστε το μηχάνημα σε μια επίπεδη, άφλεκτη επιφάνεια. Μην τοποθετήσετε το μηχάνημα κοντά σε εύφλεκτα υλικά (π.χ. σχίζες ξύλου, φλοιός δέντρων, στεγνό χορτάρι, καύσιμα) – **Κίνδυνος πυρκαγιάς!**

Μη σπρώχνετε μικρά αντικείμενα μέσα στο περίβλημα του μηχανήματος, μέσα από το προστατευτικό πλέγμα ή το μπεκ. Η φτερωτή μπορεί να τα εκσφενδονίσει με μεγάλη ταχύτητα – **Κίνδυνος τραυματισμού!**

Αν διαπιστώσετε αλλαγές στη συμπεριφορά του μηχανήματος (π.χ. έντονοι κραδασμοί), διακόψτε την εργασία και αντιμετωπίστε την αιτία για την αλλαγή συμπεριφοράς.

Αν το μηχάνημα εκτεθεί σε αντικανονικές καταπονήσεις (π.χ. χτύπημα ή πτώση), ελέγξτε οπωσδήποτε την κατάστασή του πριν συνεχίσετε τη χρήση – βλέπε επίσης κεφάλαιο «Πριν από την εκκίνηση». Ελέγξτε ειδικά τη στεγανότητα του συστήματος τροφοδοσίας καυσίμου και τη λειτουργία των συστημάτων ασφαλείας. Αν το μηχάνημα δεν είναι απόλυτα ασφαλές, μην το χρησιμοποιήσετε σε καμία περίπτωση. Αν έχετε αμφιβολίες, απευθυνθείτε σε ένα ειδικευμένο κατάστημα.

Χρήση του φυσητήρα

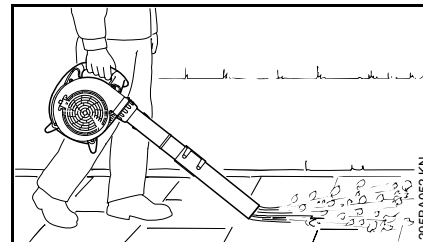

Ο φυσητήρας είναι σχεδιασμένος για να χρησιμοποιείται με το ένα χέρι. Ο χειριστής πρέπει να μεταφέρει τον φυσητήρα, πιάνοντάς τον από τη λαβή χειρισμού με το δεξί χέρι.

Κρατάτε το μηχάνημα πάντα σταθερά στο χέρι.

Κατά τη χρήση του φυσητήρα στο ύπαιθρο και στον κήπο, προσέχετε τα μικρά ζώα.

Προχωράτε με αργό βήμα, παρατηρώντας διαρκώς την περιοχή γύρω από το στόμιο του σωλήνα αέρα. Μην προχωράτε ανάποδα – **Κίνδυνος να σκοντάψετε!**



ΠΡΟΕΙΔΟΠΟΙΗΣΗ

Χρησιμοποιείτε το μηχάνημα μόνο με συνδεδεμένο σωλήνα αέρα – **Κίνδυνος τραυματισμού!**

Το στρογγυλό μπεκ είναι κατάλληλο ειδικά για χρήση σε ανώμαλο έδαφος (π.χ. εκτάσεις με γρασιδί).

Με το πεπλατυσμένο μπεκ (περιλαμβάνεται στον βασικό εξοπλισμό ή διατίθεται χωριστά, ανάλογα με το μοντέλο) δημιουργείται ένα επίπεδο ρεύμα αέρα, που κατευθύνεται και ελέγχεται με μεγάλη ακρίβεια. Το μπεκ

αυτό είναι κατάλληλο ειδικά για το καθάρισμα συμπυκνωμένων επιφανειών που είναι καλυμμένες με πριονίδι, πεσμένα φύλλα, κομμένο γρασίδι κ.λπ.

Χρήση συστήματος αναρρόφησης

Ακολουθήστε τις οδηγίες προσαρμογής στο σχετικό κεφάλαιο αυτού του χειριδίου χειρισμού.

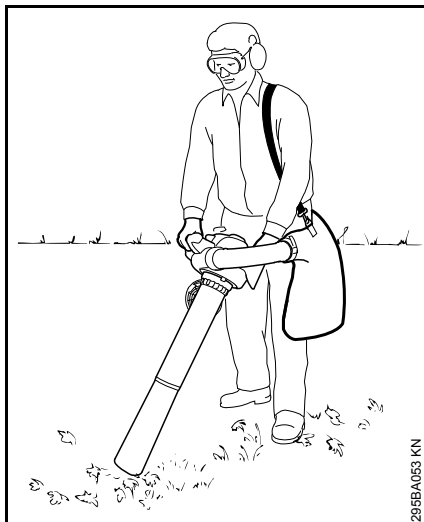

Ο κοπτικός αναρροφητήρας είναι σχεδιασμένος για να χρησιμοποιείται και με τα δύο χέρια. Πρέπει να μεταφέρεται από τον χειριστή, με το δεξί χέρι στη λαβή χειρισμού και το αριστερό χέρι τη λαβή του περιβλήματος.

Περάστε τον αορτήρα του σάκου συλλογής πάνω από τον αριστερό σας ώμο, όχι σταυρωτά. Έτσι θα μπορέσετε να απομακρύνετε το μηχάνημα και τον σάκο πιο γρήγορα από το σώμα σας, αν προκύψει ανάγκη.

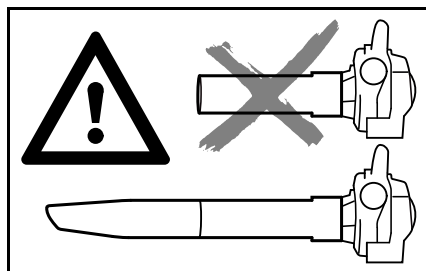

! ΠΡΟΕΙΔΟΠΟΙΗΣΗ

Χρησιμοποιείτε το μηχάνημα μόνο με συνδεδεμένο σωλήνα αέρα και κλειστό σάκο συλλογής – **Κίνδυνος τραυματισμού!**

⚙ ΣΗΜΕΙΩΣΗ

Κατά την αναρρόφηση σκληρών αντικειμένων (π.χ. χαλίκι, πέτρες), η φτερωτή και το καπάκι του ανεμιστήρα υπόκεινται σε εξαιρετικά έντονη φθορά. Τέτοιου είδους φθορά προκαλεί μεγάλη πτώση της αναρροφητικής ικανότητας του μηχανήματος. Στην περίπτωση αυτή, απευθυνθείτε σε ένα ειδικευμένο κατάστημα. Η STIHL συνιστά να απευθυνθείτε στον πιστοποιημένο αντιπρόσωπο της STIHL.

Προσοχή κατά την αναρρόφηση υγρών φύλλων. Η φτερωτή και ο γωνιακός σωλήνας μπορεί να βουλώσουν.

Κατά τη χρήση του αναρροφητήρα στο ύπαιθρο και στον κήπο, προσέχετε τα μικρά ζώα.



Μην αναρροφάτε καυτά ή αναμμένα υλικά (π.χ. ζεστή στάχτη, αναμμένα αποτσίγαρα) – **Κίνδυνος τραυματισμού από φωτιά!**



Μην αναρροφάτε ποτέ εύφλεκτα υγρά (π.χ. καύσιμο) ή υλικά διαποτισμένα με εύφλεκτα υγρά – **Κίνδυνος θανατηφόρου τραυματισμού από φωτιά ή έκρηξη!**



Πριν ανοίξετε το προστατευτικό πλέγμα, σβήστε τον κινητήρα. Το προστατευτικό πλέγμα πρέπει να είναι πάντα κλειστό και ασφαλισμένο, όταν δεν έχει προσαρμοστεί ο σωλήνας αναρρόφησης – **Κίνδυνος τραυματισμού από επαφή με περιστρεφόμενα μέρη!** Εκτός αυτού, μπορεί να προκληθεί ζημιά στον κινητήρα.

Τεχνική εργασίας

Για να μειώσετε τον χρόνο χρήσης του φυσητήρα, ξεκολλήστε τα σκουπίδια με σκούπα και φάρασι.

Συνιστώμενη τεχνική εργασίας για την ελαχιστοποίηση της ατμοσφαιρικής ρύπανσης:

- Αν χρειάζεται, ψεκάστε την επιφάνεια όπου θα εργαστείτε με λίγο νερό, για να μη σηκώσετε πολλή σκόνη.
- Μην κατευθύνετε τη δέσμη αέρα προς ανθρώπους (ειδικά παιδιά), κατοικίδια, ανοιχτά παράθυρα ή φρεσκοπλυμένα αυτοκίνητα. Απομακρύνετε τα σκουπίδια με προσοχή.
- Ρίξτε τα σκουπίδια που συγκεντρώνετε μέσα σε κάδο απορριμμάτων, όχι σε γειτονικά κτήματα.

Συνιστώμενη τεχνική εργασίας για την ελαχιστοποίηση του θορύβου:

- Χρησιμοποιείτε το μηχάνημα μόνο κατά τις ώρες εργασίας, όχι κατά τις ώρες κοινής ησυχίας (νωρίς το πρωί, μεσημέρι, αργά το βράδυ). Τηρείτε τυχόν ωράρια που ισχύουν στον τόπο εργασίας.
- Χρησιμοποιείτε το μηχάνημα με τον μικρότερο αριθμό στροφών που επιτρέπει να εκτελέσετε την εργασία σας.
- Πριν τη χρήση, ελέγξτε τον εξοπλισμό, και ειδικά την εξάτμιση, τα ανοίγματα αναρρόφησης αέρα και το φίλτρο αέρα.

Δονήσεις

Κατά την παρατεταμένη χρήση του μηχανήματος, οι δονήσεις που παράγονται από τον κινητήρα ενδέχεται να προκαλέσουν προβλήματα στην αιμάτωση των χεριών.

Δεν μπορεί να δοθεί μια συγκεκριμένη διάρκεια χρήσης που να ισχύει για όλες τις περιπτώσεις, επειδή εξαρτάται από διάφορους παράγοντες.

Παράγοντες που παρατείνουν τη διάρκεια χρήσης είναι π.χ.:

- ζεστά χέρια
- τακτικά διαλείμματα

Παράγοντες που μειώνουν τη διάρκεια χρήσης είναι π.χ.:

- η ειδική, προσωπική προδιάθεση για κακή αιμάτωση (χαρακτηριστικό γνώρισμα: συχνά κρύα δάχτυλα, ρίγη)
- χαμηλή θερμοκρασία περιβάλλοντος
- η δύναμη με την οποία πιάνετε το μηχάνημα (το πολύ σφιχτό κράτημα παρεμποδίζει την αιμάτωση)

Εάν, σε περίπτωση τακτικής και παρατεταμένης χρήσης του μηχανήματος, παρουσιάζονται επανελημμένα ενοχλήσεις από τη χρήση (π.χ. μυρμηγκιασμα στα δάχτυλα) συνιστούμε να κάνετε ιατρικές εξετάσεις.

Συντήρηση και επισκευές

Συντηρείτε τακτικά το μηχάνημα. Εκτελείτε μόνο τις εργασίες συντήρησης και επισκευής που περιγράφονται στις

οδηγίες χρήσης. Για όλες τις άλλες εργασίες, απευθυνθείτε σε ειδικευμένο κατάστημα.

Η STIHL συνιστά να αναθέσετε τις εργασίες συντήρησης και επισκευής αποκλειστικά στους επίσημους αντιπροσώπους της STIHL. Οι επίσημοι αντιπρόσωποι της STIHL έχουν τη δυνατότητα να λάβουν μέρος σε τακτικά προγράμματα εκπαίδευσης και έχουν στη διάθεσή τους τις απαραίτητες τεχνικές πληροφορίες.

Χρησιμοποιείτε μόνο ανταλλακτικά καλής ποιότητας. Διαφορετικά μπορεί να υπάρξει κίνδυνος για ατυχήματα ή ζημιές στο μηχάνημα. Αν έχετε απορίες, απευθυνθείτε σε ένα ειδικευμένο κατάστημα.

Η STIHL συνιστά να χρησιμοποιήσετε μόνο γνήσια ανταλλακτικά STIHL. Οι ιδιότητες των γνήσιων προϊόντων είναι άριστα προσαρμοσμένες στο μηχάνημα και στις απαιτήσεις του χρήστη.

Πριν από επισκευές, συντήρηση και καθάρισμα, **σβήνετε πάντα τον κινητήρα – Κίνδυνος τραυματισμού!** – Εξαίρεση: Ρύθμιση καρμπυρατέρ και ρελαντί.

Μην ξεκινάτε τον κινητήρα με τη μίζα, αν έχετε αποσυνδέσει το κάλυμμα του μπουζι ή αν έχετε ξεβιδώσει το μπουζι – **Κίνδυνος πυρκαγιάς** από σπινθήρες έξω από τον κύλινδρο!

Μην επισκευάζετε και μη φυλάσσετε το μηχάνημα κοντά σε ακάλυπτη φλόγα.

Βεβαιώστε τακτικά ότι η τάπα του ρεζερβουάρ είναι στεγανή.

Χρησιμοποιείτε μόνο μπουζι που έχουν εγκριθεί από τη STIHL, βλέπε "Τεχνικά χαρακτηριστικά".

Ελέγξτε το καλώδιο ανάφλεξης (άθικτη μόνωση, καλή εφαρμογή).

Ελέγξτε την κατάσταση της εξάτμισης.

Μη χρησιμοποιήσετε το μηχάνημα με ελαττωματική ή χωρίς εξάτμιση – **Κίνδυνος πυρκαγιάς! – Βλάβη της ακοής!**

Μην αγγίζετε τη ζεστή εξάτμιση – **Κίνδυνος εγκαύματος!**

Η κατάσταση των αντιδονητικών στοιχείων επηρεάζει το επίπεδο των ταλαντώσεων. Ελέγχετε τακτικά τα αντιδονητικά.

Σβήνετε τον κινητήρα προτού να επιδιορθώσετε οποιεσδήποτε ανωμαλίες λειτουργίας.

Συναρμολόγηση φυσητήρα

Τοποθέτηση σωλήνα αέρα

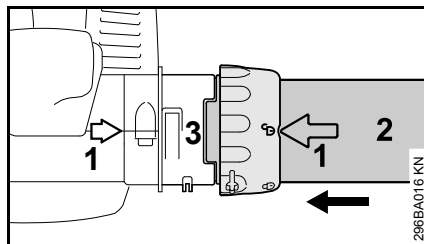

- Ευθυγραμμίστε τα βέλη (1).
- Γυρίστε το παξιμάδι σύνδεσης έτσι, ώστε το σύμβολο ☐ να συμπίπτει με τα βέλη.
- Περάστε τον σωλήνα αέρα (2) μέσα στην εσοχή του στομίου (3) μέχρι να τερματίσει.

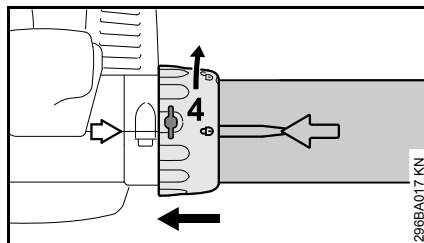

- Περάστε το παξιμάδι (4) πάνω στο στόμιο, μέχρι να τερματίσει.
- Στρέψτε το παξιμάδι (4) σύμφωνα με το βέλος, μέχρι το σύμβολο ☐ να ευθυγραμμιστεί με τα βέλη. Στο σημείο αυτό, το παξιμάδι κουμπώνει με έναν διακριτό ήχο.

BG 56, BG 86, SH 56, SH 86

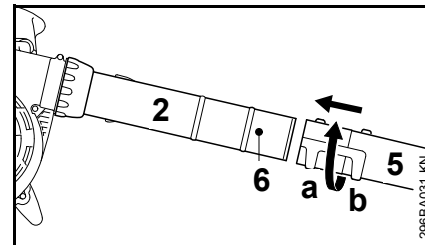

- Περάστε το μπεκ (5) στον σωλήνα αέρα (2), μέχρι το δόντι (6) να φτάσει στη θέση (a) (μακρύ) ή στη θέση (b) (κοντό). Ασφαλίστε το μπεκ, στρέφοντάς το προς την κατεύθυνση του βέλους.

BG 66

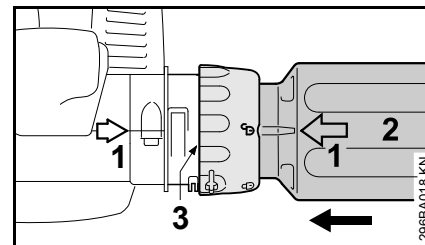

- Ευθυγραμμίστε τα βέλη (1).
- Γυρίστε το παξιμάδι σύνδεσης έτσι, ώστε το σύμβολο ☐ να συμπίπτει με τα βέλη.
- Περάστε τον σωλήνα αέρα (2) μέσα στην εσοχή του στομίου (3) μέχρι να τερματίσει.

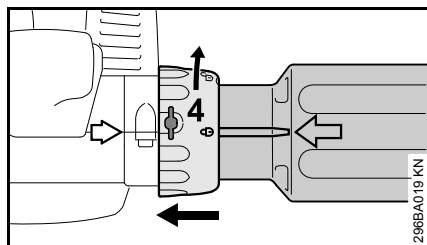

- Περάστε το παξιμάδι (4) πάνω στο στόμιο, μέχρι να τερματίσει.
- Στρέψτε το παξιμάδι (4) σύμφωνα με το βέλος, μέχρι το σύμβολο ☐ να ευθυγραμμιστεί με τα βέλη. Στο σημείο αυτό, το παξιμάδι κουμπώνει με έναν διακριτό ήχο.

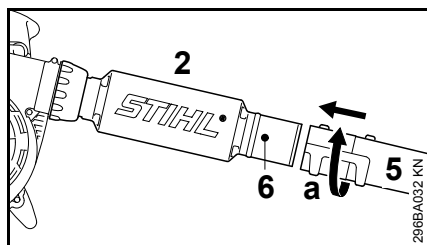

- Περάστε το μπεκ (5) στον σωλήνα αέρα (2), μέχρι το δόντι (6) να φτάσει στη θέση (a). Ασφαλίστε το μπεκ, στρέφοντάς το προς την κατεύθυνση του βέλους.

Αφαίρεση σωλήνα αέρα

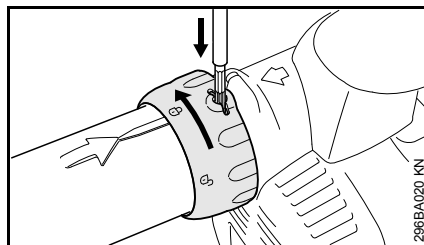

- Σβήστε τον κινητήρα.
- Πιέστε τη γλώσσα μέσα από το άνοιγμα του παξιμαδιού σύνδεσης, χρησιμοποιώντας ένα κατάλληλο εργαλείο.
- Στρέψτε το παξιμάδι σύνδεσης προς την κατεύθυνση του βέλους, μέχρι το τέρμα.
- Αφαιρέστε τον σωλήνα αέρα.

Συναρμολόγηση κοπτικού αναρροφητήρα

Τοποθέτηση γωνιακού σωλήνα

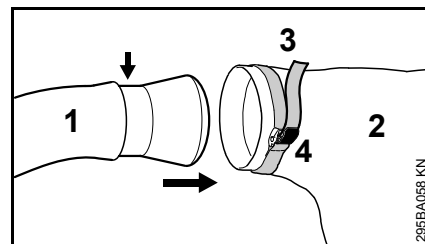

- Περάστε τον γωνιακό σωλήνα (1) μέσα στον σάκο συλλογής (2), μέχρι το σημάδι (βέλος).
- Σφίξτε το λουρί (3) του σάκου συλλογής και πιέστε τη γλώσσα (4).

ΣΗΜΕΙΩΣΗ

Το φερμουάρ του σάκου συλλογής πρέπει να είναι κλειστό.

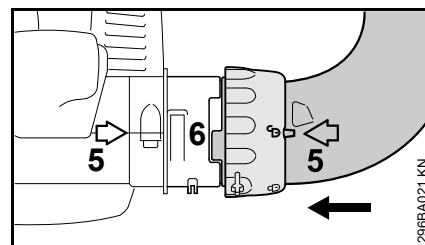

- Ευθυγραμμίστε τα βέλη (5).
- Γυρίστε το παξιμάδι σύνδεσης έτσι, ώστε το σύμβολο ☐ να συμπίπτει με τα βέλη.
- Περάστε τον γωνιακό σωλήνα μέσα στην εσοχή του στομίου (6), μέχρι να τερματίσει.

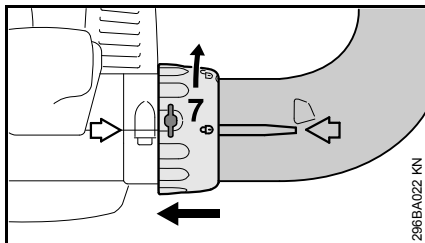

- Περάστε το παξιμάδι (7) πάνω στο στόμιο, μέχρι να τερματίσει.
- Στρέψτε το παξιμάδι (7) σύμφωνα με το βέλος, μέχρι το σύμβολο ☐ να ευθυγραμμιστεί με τα βέλη. Στο σημείο αυτό, το παξιμάδι κουμπώνει με έναν διακριτό ήχο.

Συναρμολόγηση σωλήνα αναρρόφησης

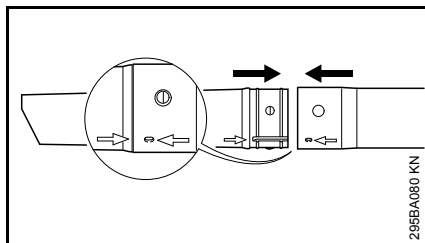

- Ευθυγραμμίστε τον σωλήνα αναρρόφησης και την προέκτασή του σύμφωνα με τα βέλη, ενώστε τα δύο τεμάχια μεταξύ τους και κουμπώστε.

Τοποθέτηση σωλήνα αναρρόφησης

- Σβήστε τον κινητήρα.

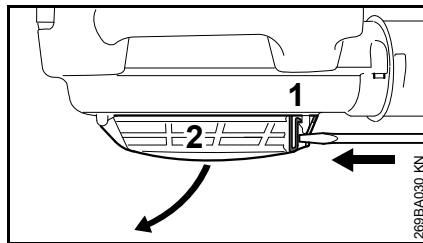

- Περάστε ένα κατσαβίδι στη γλώσσα (1) και πιέστε το, απελευθερώνοντας το προστατευτικό πλέγμα (2). Ανοίξτε το προστατευτικό πλέγμα.

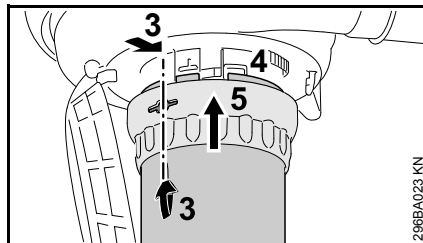

- Ευθυγραμμίστε τα βέλη (3).
- Γυρίστε το παξιμάδι σύνδεσης (5), ευθυγραμμίζοντας το άνοιγμα με τα βέλη (3).
- Περάστε τον σωλήνα αναρρόφησης μέσα στο στόμιο (4) του φυσητήρα, μέχρι να τερματίσει.
- Περάστε το παξιμάδι σύνδεσης (4) πάνω στο στόμιο του περιβλήματος του ανεμιστήρα.

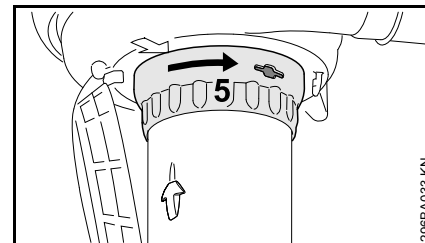

- Στρέψτε το παξιμάδι σύνδεσης (5) προς την κατεύθυνση του βέλους, μέχρι να κουμπώσει με έναν διακριτό ήχο.
- Στρέψτε το παξιμάδι προς την κατεύθυνση του βέλους και σφίξτε το γερά.

Αφαίρεση γωνιακού σωλήνα

- Σβήστε τον κινητήρα.

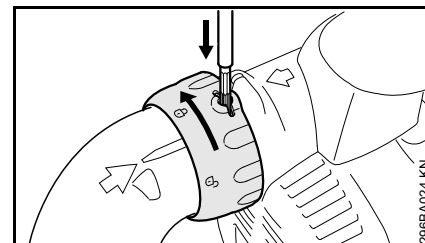

- Πιέστε τη γλώσσα μέσα από το άνοιγμα του παξιμαδιού σύνδεσης, χρησιμοποιώντας ένα κατάλληλο εργαλείο.
- Στρέψτε το παξιμάδι σύνδεσης προς την κατεύθυνση του βέλους, μέχρι το τέρμα.
- Αφαιρέστε τον γωνιακό σωλήνα.

Αφαίρεση σωλήνα αναρρόφησης

- Σβήστε τον κινητήρα.

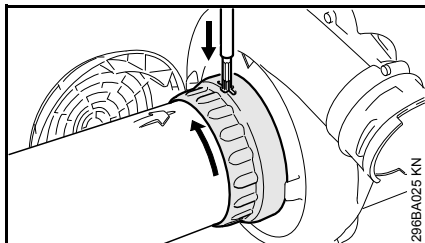

- Στρέψτε το παξιμάδι σύνδεσης προς την κατεύθυνση του βέλους, μέχρι το τέρμα.
- Πιέστε τη γλώσσα μέσα από το άνοιγμα του παξιμαδιού σύνδεσης, χρησιμοποιώντας ένα κατάλληλο εργαλείο.
- Στρέψτε το παξιμάδι σύνδεσης προς την κατεύθυνση του βέλους, μέχρι να τερματίσει ξανά.
- Αφαιρέστε τον σωλήνα αναρρόφησης.
- Κλείστε το προστατευτικό πλέγμα και κουμπώστε το.

Καύσιμο

Ο κινητήρας λειτουργεί με μείγμα καυσίμου από βενζίνη και λάδι κινητήρα.



ΠΡΟΕΙΔΟΠΟΙΗΣΗ

Αποφεύγετε την άμεση επαφή του καυσίμου με το δέρμα και την εισπνοή των ατμών καυσίμου.

STIHL MotoMix

Η STIHL συνιστά τη χρήση του καυσίμου STIHL MotoMix. Αυτό το έτοιμο μείγμα καυσίμου είναι απαλλαγμένο από βενζόλη και μόλυβδο, έχει υψηλό αριθμό οκτανίου και περιέχει βενζίνη και λάδι στις σωστές αναλογίες.

Για να εξασφαλίζεται μεγάλη διάρκεια ζωής του κινητήρα, το STIHL MotoMix παρασκευάζεται με λάδι δίχρονων κινητήρων STIHL HP Ultra.

Το καύσιμο MotoMix δεν διατίθεται σε όλες τις χώρες.

Ανάμιξη καυσίμου



ΣΗΜΕΙΩΣΗ

Τα ακατάλληλα καύσιμα και η λανθασμένη αναλογία μείξης μπορούν να προκαλέσουν πολύ σοβαρές ζημιές στον κινητήρα. Βενζίνες και λάδια κακής ποιότητας μπορούν να προκαλέσουν ζημιά στον κινητήρα, στις τσιμούχες, στα σωληνάκια τροφοδοσίας και στο ρεζερβουάρ.

Βενζίνη

Χρησιμοποιείτε μόνο **επώνυμη βενζίνη**, αμόλυβδη ή κανονική, με αριθμό οκτανίου (RON) τουλάχιστον 90.

Σε κινητήρες με καρμπυρατέρ που ρυθμίζεται με το χέρι, η βενζίνη με ποσοστό οιοπνεύματος άνω του 10% μπορεί να προκαλέσει ανωμαλίες στη λειτουργία και πρέπει επομένως να αποφεύγεται ως καύσιμα για αυτούς τους κινητήρες.

Οι κινητήρες με σύστημα M-Tronic αποδίδουν πλήρη ισχύ με βενζίνη που περιέχει ποσοστό οιοπνεύματος έως 25% (E25).

Λάδι κινητήρα

Αν θέλετε να παρασκευάσετε μόνοι σας το μείγμα καυσίμου, χρησιμοποιήστε λάδι δίχρονων κινητήρων STIHL ή άλλο λάδι κινητήρων υψηλών επιδόσεων των κατηγοριών JASO FB, JASO FC, JASO FD, ISO-L-EGB, ISO-L-EGC ή ISO-L-EGD.

Η STIHL συνιστά να χρησιμοποιήσετε το λάδι δίχρονων κινητήρων STIHL HP Ultra ή ισοδύναμο λάδι κινητήρων υψηλών επιδόσεων, ώστε να εξασφαλίζεται συμμόρφωση με τα όρια εκπομπής ρύπων σε όλη τη διάρκεια ζωής του μηχανήματος.

Αναλογία

Για λάδι δίχρονων κινητήρων STIHL 1:50 μμμ: 1:50 μμμ = 1 μέρος λάδι + 50 μέρη βενζίνη

Παραδείγματα

Ποσότητα βενζίνης	Λάδι δίχρονων κινητήρων STIHL 1:50 μμμ	Λίτρα	(mL)
1	0,02	(20)	
5	0,10	(100)	
10	0,20	(200)	
15	0,30	(300)	
20	0,40	(400)	
25	0,50	(500)	

- Σε ένα δοχείο κατάλληλο για καύσιμο, ρίξτε πρώτα το λάδι και στη συνέχεια τη βενζίνη, και ανακινήστε καλά.

Φύλαξη του μείγματος καυσίμου

Φυλάσσετε το μείγμα καυσίμου σε κατάλληλα δοχεία, σε ασφαλές, στεγνό και δροσερό μέρος, προστατευμένο από το φως και τον ήλιο.

Το μείγμα καυσίμου αλλοιώνεται με την πάροδο του χρόνου. Γι' αυτό, μην παρασκευάζετε μεγαλύτερη ποσότητα αυτό αυτή που χρειάζεστε για λίγες εβδομάδες. Μην φυλάξετε το μείγμα καυσίμου για διάστημα άνω των 30 ημερών. Υπό την επίδραση του φωτός, του ηλίου και χαμηλών ή υψηλών θερμοκρασιών, το μείγμα καυσίμου μπορεί να αχρηστευτεί πιο σύντομα.

Το STIHL MotoMix ωστόσο φυλάσσεται χωρίς πρόβλημα για διάστημα έως 2 ετών.

- Πριν από τον ανεφοδιασμό του μηχανήματος, ανακινήστε δυνατά το δοχείο καυσίμου.

ΠΡΟΕΙΔΟΠΟΙΗΣΗ

Μέσα στο δοχείο μπορεί να έχει δημιουργηθεί πίεση. Ανοίξτε το με προσοχή.

- Καθαρίζετε τακτικά και επιμελώς το ρεζερβουάρ και το δοχείο καυσίμου.

Απορρίψτε το υπόλειμμα του καυσίμου και τα υγρά που χρησιμοποιείτε για το καθαρίσμα σύμφωνα με τους κανονισμούς και τους κανόνες για την προστασία του περιβάλλοντος!

Ανεφοδιασμός με καύσιμο



Προετοιμασία του μηχανήματος

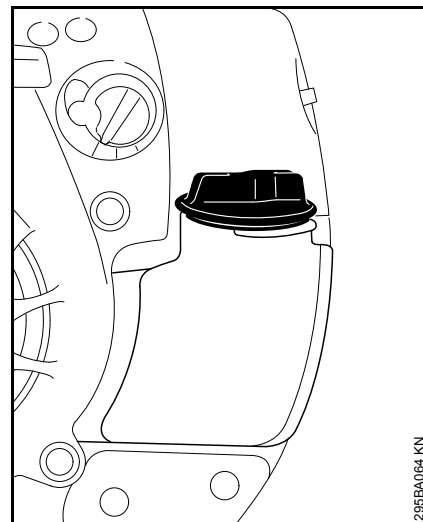

- Πριν τον ανεφοδιασμό, καθαρίστε καλά την τάπα του ρεζερβουάρ και την περιοχή γύρω από αυτήν, ώστε να μην πέσουν ακαθαρσίες μέσα στο ρεζερβουάρ.
- Τοποθετήστε το μηχανήμα με το στόμιο του ρεζερβουάρ στραμμένο προς τα πάνω.

Η STIHL συνιστά το σύστημα ανεφοδιασμού STIHL για καύσιμο (πρόσθετος εξοπλισμός).

Γεμίστε το ρεζερβουάρ με καύσιμο.

Προσέξτε να μη χυθεί καύσιμο και μη γεμίσετε μέχρι το χείλος το ρεζερβουάρ.

- Ανοίξτε την τάπα.
- Γεμίστε το ρεζερβουάρ με καύσιμο.
- Κλείστε την τάπα

! ΠΡΟΕΙΔΟΠΟΙΗΣΗ

Μετά τον ανεφοδιασμό, κλείστε την τάπα του ρεζερβουάρ όσο μπορείτε πιο σφιχτά με το χέρι.

Αλλαγή φίλτρου καυσίμου

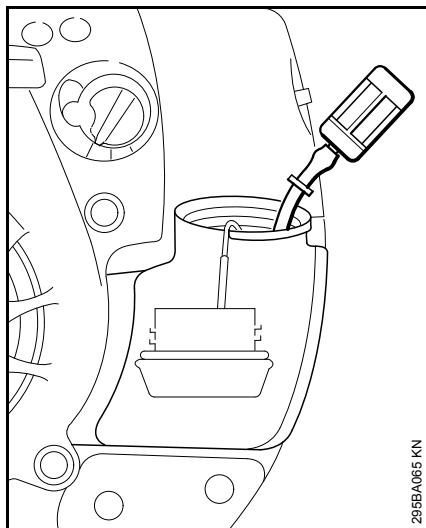

Αλλάζετε το φίλτρο καυσίμου μία φορά τον χρόνο. Για τον σκοπό αυτό:

- Αδειάστε το ρεζερβουάρ καυσίμου.
- Τραβήξτε το φίλτρο καυσίμου έξω από το ρεζερβουάρ με έναν γάντζο και αφαιρέστε το από το σωληνάκι.
- Προσαρμόστε ένα καινούργιο φίλτρο αναρρόφησης στο σωληνάκι.
- Τοποθετήστε το φίλτρο πίσω στο ρεζερβουάρ.

Εκκίνηση / σβήσιμο του κινητήρα

Εκκίνηση κινητήρα

- Τηρείτε τους κανονισμούς ασφαλείας.

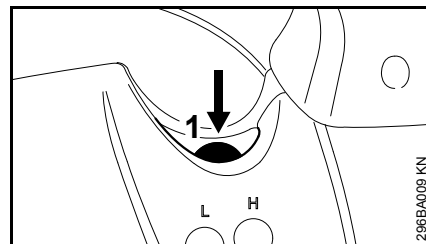

- Πιέστε τουλάχιστον 5 φορές τη φούσκα (1) της χειροκίνητης αντλίας καυσίμου, ακόμη κι όταν η φούσκα είναι γεμάτη καύσιμο.

Ρύθμιση μοχλού ρύθμισης

Μόνο για BG 66 C, BG 86, SH 86

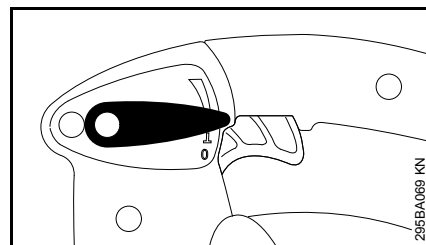

- Για να ξεκινήσετε τον κινητήρα, γυρίστε τον μοχλό ρύθμισης στη θέση κανονικής λειτουργίας I.

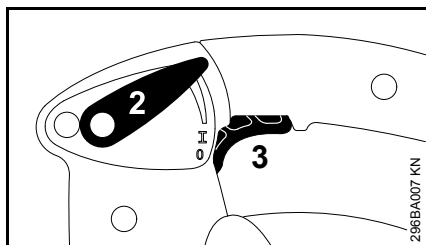

Με τον μοχλό ρύθμισης (2) μπορείτε να κλειδώσετε τη σκανδάλη γκαζιού (3) σε οποιαδήποτε θέση κατά τη διάρκεια της εργασίας.

Ρύθμιση κουμπιού πεταλούδας αέρα

Όταν ο κινητήρας είναι κρύος

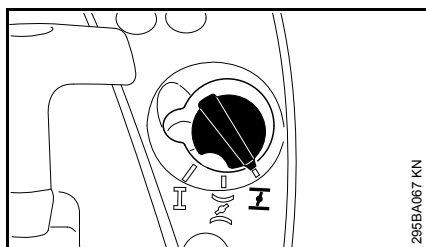

- Γυρίστε το κουμπί της πεταλούδας εκκίνησης στη θέση **I**.

Όταν ο κινητήρας είναι ζεστός

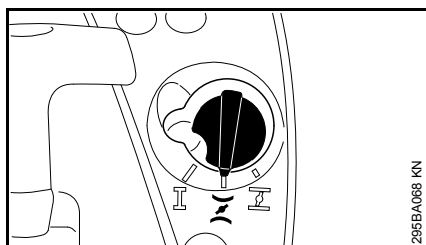

- Γυρίστε το κουμπί της πεταλούδας εκκίνησης στη θέση **II**.

Αυτή η ρύθμιση ισχύει επίσης στην περίπτωση που ο κινητήρας έχει ήδη λειτουργήσει, αλλά είναι ακόμη κρύος.

Εκκίνηση

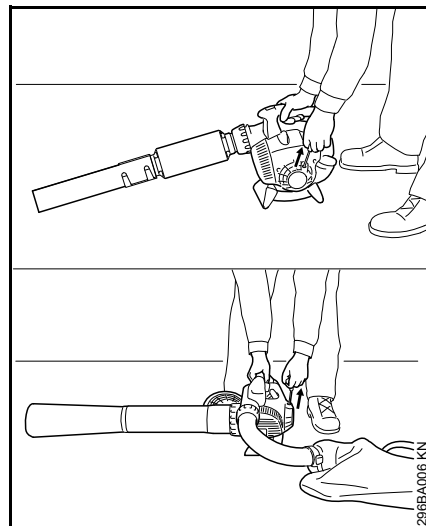

- Ακουμπήστε το μηχανήμα σταθερά στο έδαφος.
- Πάρτε ασφαλή στάση και πιέστε το μηχανήμα γερά στο έδαφος, με το δεξί σας χέρι πάνω στο περίβλημα.
- Πιάστε τη λαβή εκκίνησης με το αριστερό σας χέρι.

Μοντέλο με σύστημα ErgoStart

- Τραβήξτε ομαλά τη λαβή εκκίνησης.

Μοντέλο χωρίς σύστημα ErgoStart

- Τραβήξτε τη λαβή εκκίνησης αργά μέχρι να αισθανθείτε την πρώτη αντίσταση, και στη συνέχεια τραβήξτε το σχοινί γρήγορα και δυνατά.

ΣΗΜΕΙΩΣΗ

Μην τραβήξετε το κορδόνι μέχρι τέρμα – Κίνδυνος να σπάσει!

- Μην αφήσετε ελεύθερη τη λαβή στο τέλος του τραβήγματος, αλλά οδηγήστε την καθώς επιστρέφει, ώστε το κορδόνι να μπορέσει να τυλιχθεί σωστά στην τροχαλία.

Μόλις πάρει μπρος ο κινητήρας

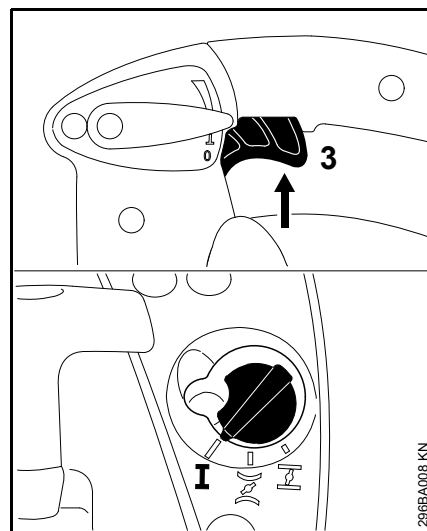

- Πατήστε για μια στιγμή τη σκανδάλη γκαζιού (3). Το κουμπί της πεταλούδας εκκίνησης γυρίζει αυτόματα στη θέση κανονικής λειτουργίας **I** και ο κινητήρας μπαίνει στο ρελαντί.

Σβήστε τον κινητήρα.

BG 56, BG 66, SH 56

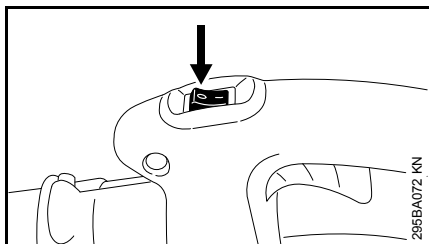

- Πιέστε τον διακόπτη στη θέση 0. Ο κινητήρας σταματά και ο διακόπτης επιστρέφει αυτόματα στην αρχική του θέση.

BG 66 C, BG 86, SH 86

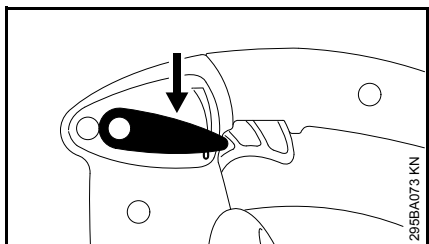

- Γυρίστε τον μοχλό ρύθμισης προς το σύμβολο 0. Ο κινητήρας σταματά και ο μοχλός επιστρέφει αυτόματα στην αρχική του θέση.

Πρόσθετες οδηγίες για την εκκίνηση

Αν ο κινητήρας σβήνει με το κουμπί στη θέση I ή κατά την επιτάχυνση:

- Γυρίστε το κουμπί της πεταλούδας εκκίνησης στη θέση II και συνεχίστε τις προσπάθειες εκκίνησης μέχρι ο κινητήρας να πάρει μπρος.

Αν ο κινητήρας δεν παίρνει μπρος

- Βεβαιωθείτε ότι όλες οι ρυθμίσεις είναι σωστές (θέση πεταλούδας εκκίνησης, μοχλός στη θέση κανονικής λειτουργίας I).
- Επαναλάβετε τη διαδικασία εκκίνησης.

Αν αδειάσατε εντελώς το ρεζερβουάρ και το ξαναγεμίσατε

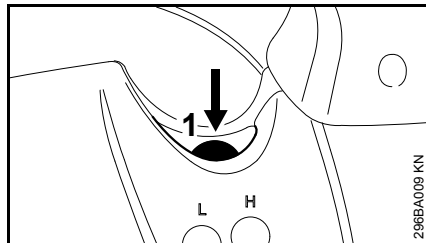

- Πιέστε τουλάχιστον 5 φορές τη φούσκα (1) της χειροκίνητης αντλίας καυσίμου, ακόμη κι όταν η φούσκα είναι γεμάτη καύσιμο.
- Ξεκινήστε πάλι το μηχανήμα.

Καθάρισμα φίλτρου αέρα

Η ρύπανση των φίλτρων αέρα μειώνει την απόδοση του κινητήρα, αυξάνει την κατανάλωση καυσίμου και δυσκολεύει την εκκίνηση.

Διάφορα φίλτρα αέρα

Τα μηχανήματα είναι εφοδιασμένα με διάφορα φίλτρα αέρα, ανάλογα με το μοντέλο. Τα μηχανήματα διακρίνονται από τη βάση του φίλτρου και το ίδιο το φίλτρο αέρα.

Τύπος με επίπεδο υλικό φίλτρου

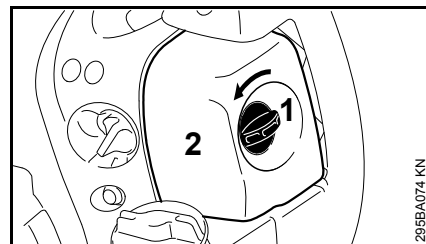

- Στρέψτε το κουμπί (1) στο καπάκι του φίλτρου προς τα αριστερά, ώστε να είναι σε κατακόρυφη θέση.
- Αφαιρέστε το καπάκι του φίλτρου (2).
- Καθαρίστε την περιοχή γύρω από το φίλτρο αέρα από τις πολλές βρομιές.

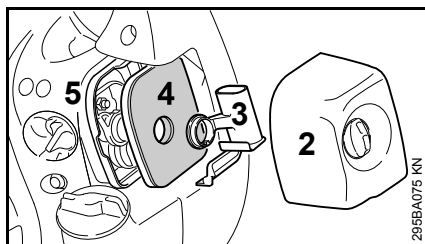

- Αφαιρέστε το ένθετο (3) και το φίλτρο αέρα (4) από τη βάση του φίλτρου (5).
- Αλλάξτε το φίλτρο! Στην ανάγκη, χτυπήστε το ή φυσήξτε το με πεπιεσμένο αέρα, αλλά μην το πλύνετε!

Αλλάξτε τυχόν ελαττωματικά εξαρτήματα!

Τοποθέτηση φίλτρου

- Τοποθετήστε το φίλτρο αέρα (4) μέσα στη βάση του φίλτρου (5) και στη συνέχεια το ένθετο (3).
- Τοποθετήστε το καπάκι του φίλτρου (2) και στρέψτε το κουμπί στο καπάκι του φίλτρου προς τα δεξιά, ώστε να είναι σε οριζόντια θέση.

Τύπος με πτυχωτό υλικό φίλτρου

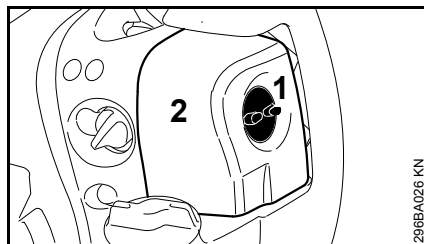

- Ξεβιδώστε το κουμπί (1) αριστερόστροφα.
- Αφαιρέστε το καπάκι του φίλτρου (2).
- Καθαρίστε την περιοχή γύρω από το φίλτρο αέρα από τις πολλές βρομιές.

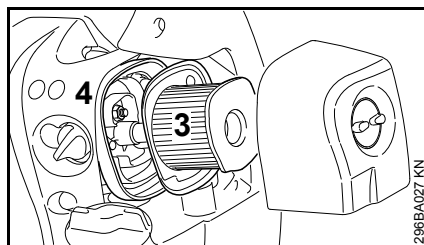

- Αφαιρέστε το φίλτρο (3) από τη βάση (4).

Καθάρισμα φίλτρου αέρα

- Τινάζτε το φίλτρο προσεκτικά ή καθαρίστε το με πεπιεσμένο αέρα, από μέσα προς τα έξω.

Αν το φίλτρο δεν καθαρίζει με αυτό τον τρόπο ή αν το ύφασμα έχει κολλήσει

- Πλύντε το φίλτρο αέρα με ειδικό καθαριστικό STIHL ή μέσα σε καθαρό, άφλεκτο υγρό καθαρισμού (π.χ. ζεστό σαπουνόνερο). Ξεπλύντε το φίλτρο από μέσα προς

τα έξω κάτω από τρεχούμενο νερό. Μη χρησιμοποιείτε πλυστικό υψηλής πίεσης.

- Αφήστε το φίλτρο να στεγνώσει χωρίς εξωτερική πηγή θερμότητας.

Τοποθέτηση φίλτρου αέρα

- Τοποθετήστε το φίλτρο στη βάση του.
- Προσαρμόστε το καπάκι του φίλτρου και βιδώστε το κουμπί δεξιόστροφα.

Ρύθμιση καρμπυρατέρ

Το καρμπυρατέρ έχει ρυθμιστεί από το εργοστάσιο με τέτοιο τρόπο, ώστε ο κινητήρας να τροφοδοτείται με το ιδανικό μείγμα καυσίμου-αέρα σε όλες τις συνθήκες λειτουργίας.

Ρύθμιση του ρελαντί

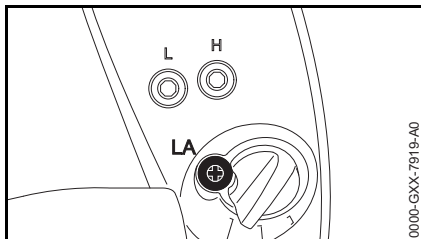

Αν ο κινητήρας σταματάει στο ρελαντί

- Στρέψτε τη βίδα ρύθμισης του ρελαντί (LA) προς τα δεξιά, μέχρι ο κινητήρας να λειτουργεί ομαλά.

Μπουζί

- Σε περίπτωση που ο κινητήρας έχει κακή απόδοση, ξεκινά με δυσκολία ή δεν λειτουργεί ομαλά στο ρελαντί, ελέγξτε πρώτα το μπουζί.
- Αλλάζετε το μπουζί μετά από κάθε 100 ώρες λειτουργίας, ή και νωρίτερα αν τα ηλεκτρόδια είναι πολύ καμένα. Χρησιμοποιείτε αντιπαρασιτικό μπουζί εγκεκριμένο από τη STIHL, βλέπε "Τεχνικά χαρακτηριστικά".

Αφαίρεση μπουζί

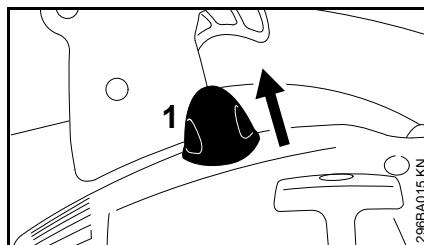

- Αφαιρέστε το κάλυμμα του μπουζί (1).
- Ξεβιδώστε το μπουζί.

Ελέγξτε το μπουζί

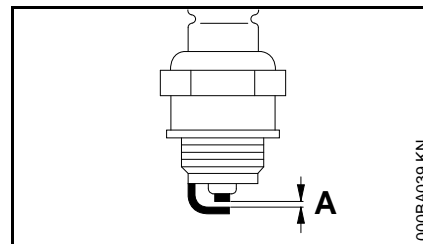

- Καθαρίστε το μπουζί, αν είναι λερωμένο.
- Ελέγξτε και ενδεχομένως διορθώστε την απόσταση των ηλεκτροδίων (A). Για τη σωστή απόσταση, βλέπε το κεφάλαιο «Τεχνικά χαρακτηριστικά».
- Εξαλείψτε την αιτία για τη ρύπανση του μπουζί.

Πιθανές αιτίες:

- Υπερβολική ποσότητα λαδιού στο καύσιμο
- Βρόμικο φίλτρο αέρα
- Δυσμενείς συνθήκες λειτουργίας

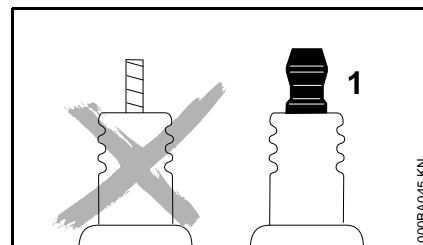

! ΠΡΟΕΙΔΟΠΟΙΗΣΗ

Αν το παξιμάδι (1) λείπει ή δεν είναι καλά σφιγμένο, μπορεί να προκληθούν σπινθήρες. Σε εύφλεκτο ή εκρηκτικό

περιβάλλον, οι σπινθήρες μπορούν να προκαλέσουν πυρκαγιές ή εκρήξεις. Αυτό μπορεί να οδηγήσει σε σοβαρούς τραυματισμούς και σε υλικές ζημιές.

- Χρησιμοποιείτε αντιπαρασπινθηρικά μπουζί με ενσωματωμένο παξιμάδι σύνδεσης.

Τοποθέτηση μπουζί

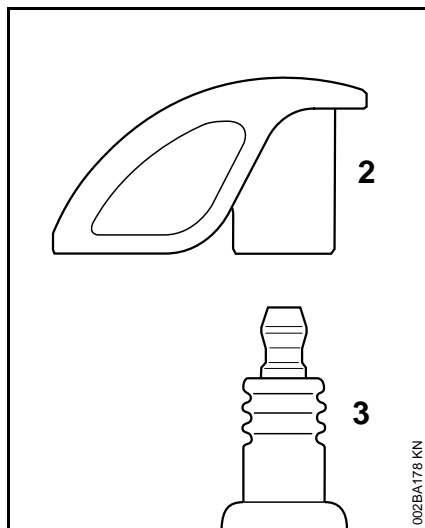

- Βιδώστε το μπουζί (3) και πιέστε το κάλυμμα (2) γερά στο μπουζί (3).

Συμπεριφορά κινητήρα

Αν η συμπεριφορά του κινητήρα δεν είναι ικανοποιητική, παρ' ότι το φίλτρο αέρα είναι καθαρό και το καρμπιρατέρ έχει ρυθμιστεί σωστά, το πρόβλημα μπορεί να οφείλεται και στον σιγαστήρα.

Αναθέστε σε ένα ειδικευμένο κατάστημα να ελέγξει τον βαθμό ρύπανσης (καρβούνιασμα) του σιγαστήρα.

Η STIHL συνιστά να αναθέσετε τις εργασίες συντήρησης και επισκευής αποκλειστικά στους επίσημους αντιπροσώπους της STIHL.

Φύλαξη του μηχανήματος

Πριν από διαστήματα ακινησίας άνω των 3 μηνών

- Αδειάστε και καθαρίστε το ρεζερβουάρ καυσίμου σε έναν καλά αεριζόμενο χώρο.
- Απορρίψτε το καύσιμο σύμφωνα με τους νόμους και με σεβασμό για το περιβάλλον.
- Λειτουργήστε το μηχάνημα μέχρι να αδειάσει το καρμπιρατέρ. Διαφορετικά, μπορεί να κολλήσουν τα διαφράγματα.
- Καθαρίστε επιμελώς το μηχάνημα, ειδικά τα πτερύγια ψύξης του κυλίνδρου και το φίλτρο αέρα.
- Φυλάξτε το μηχάνημα σε στεγνό και ασφαλές μέρος. Προστατέψτε το μηχάνημα από μη εξουσιοδοτημένη χρήση (π.χ. από παιδιά).

Οδηγίες συντήρησης και καθαρισμού

Τα στοιχεία που αναφέρονται στον πίνακα ισχύουν για κανονικές συνθήκες λειτουργίας. Σε δύσκολες συνθήκες (π.χ. πολλή σκόνη κ.λπ.) και με παρατεταμένους χρόνους εργασίας, τα υποδεικνυόμενα χρονικά διαστήματα πρέπει να συτομεύονται ανάλογα.		Πριν την εργασία	Μετά την εργασία, ή καθημερινά	Μετά από κάθε γέμισμα ρεζερβουάρ	Κάθε εβδομάδα	Κάθε μήνα	Κάθε χρόνο	Σε περίπτωση βλάβης	Σε περίπτωση ζημιάς	Σε περίπτωση ανάγκης
Πλήρες μηχανήμα	Οπτικός έλεγχος (κατάσταση, φθορά, στεγανότητα)	x		x						
	Καθάρισμα		x							
Λαβή χειρισμού	Έλεγχος λειτουργίας	x		x						
Φίλτρο αέρα	Καθάρισμα						x		x	
	Αλλαγή							x	x	
Χειροκίνητη αντλία καυσίμου (αν υπάρχει)	Έλεγχος	X								
	Επισκευή από ειδικευμένο κατάστημα ¹⁾							X		
Φίλτρο στο ρεζερβουάρ καυσίμου	Έλεγχος						x			
	Αλλαγή φίλτρου					x		x	x	
Ρεζερβουάρ καυσίμου	Καθάρισμα						x		x	
Καρμπιρατέρ	Έλεγχος ρελαντί	x		x						
	Ρύθμιση ρελαντί								x	
Μπουζί	Ρύθμιση απόστασης ακίδων						x			
	Αλλαγή ανά 100 ώρες λειτουργίας									
Σήτα συγκράτησης σπινθήρων ²⁾ στην εξάτμιση	Έλεγχος						x			
	Αλλαγή από ειδικευμένο κατάστημα ¹⁾							x	x	
Ανοίγματα αναρρόφησης αέρα ψύξης	Καθάρισμα								x	
Προσιπές βίδες και παξιμάδια (εκτός από τις ρυθμιστικές βίδες)	Σφίξιμο								x	
Αντιδονητικά	Έλεγχος	x					x		x	
	Αλλαγή από ειδικευμένο κατάστημα ¹⁾							x		
Προειδοποιητικά αυτοκόλλητα	Αλλαγή							x		

¹⁾ Η STIHL συνιστά να απευθυνθείτε στον εξουσιοδοτημένο αντιπρόσωπο της STIHL.

2) Δεν υπάρχει σε όλες τις χώρες

Περιορισμός φθοράς και αποφυγή ζημιών

Τηρώντας αυτές τις οδηγίες χρήσης μπορείτε να αποφύγετε υπερβολική φθορά και ζημιές στο μηχανήμα.

Η χρήση, η συντήρηση και η αποθήκευση του μηχανήματος πρέπει να γίνονται με πιστή τήρηση των οδηγιών χρήσης.

Ο χρήστης φέρει την ευθύνη για κάθε ζημιά που οφείλεται σε μη τήρηση των οδηγιών ασφαλείας, χειρισμού ή συντήρησης. Αυτό ισχύει ειδικότερα για:

- Αλλαγές στο προϊόν που δεν έχουν εγκριθεί από τη STIHL
- Χρήση εξαρτημάτων και παρελκομένων που δεν έχουν εγκριθεί ή είναι ακατάλληλα για το μηχανήμα, ή είναι ποιοτικά υποδεέστερα του μηχανήματος
- Αντικανονική χρήση του μηχανήματος
- Χρήση του μηχανήματος σε αθλητικές εκδηλώσεις ή αγώνες
- Έμμεσες ζημιές που προκαλούνται από συνεχιζόμενη χρήση του μηχανήματος με ελαττωματικά εξαρτήματα

Εργασίες συντήρησης

Όλες οι εργασίες που αναφέρονται στο κεφάλαιο «Οδηγίες συντήρησης και καθαρισμού» πρέπει να πραγματοποιούνται τακτικά. Σε περίπτωση που ο χρήστης δεν είναι σε θέση να εκτελεί μόνος του αυτές τις εργασίες συντήρησης, πρέπει να τις αναθέσει σε ειδικευμένο κατάστημα.

Η STIHL συνιστά να αναθέσετε τις εργασίες συντήρησης και επισκευής αποκλειστικά στους επίσημους αντιπροσώπους της STIHL. Οι επίσημοι αντιπρόσωποι της STIHL έχουν τη δυνατότητα να λάβουν μέρος σε τακτικά προγράμματα εκπαίδευσης και έχουν στη διάθεσή τους τις απαραίτητες τεχνικές πληροφορίες.

Αν οι εργασίες αυτές δεν εκτελούνται έγκαιρα ή πραγματοποιούνται με ακατάλληλο τρόπο, μπορεί να προκληθούν ζημιές, την ευθύνη για τις οποίες φέρει ο ίδιος ο χρήστης. Εδώ συγκαταλέγονται μεταξύ άλλων:

- Ζημιές στον κινητήρα που οφείλονται σε εκπρόθεσμη ή ανεπαρκή συντήρηση (π.χ. αλλαγή φίλτρων αέρα και καυσίμου), εσφαλμένη ρύθμιση του καρμπιρατέρ ή ελλιπή καθαρισμό των τμημάτων που εξασφαλίζουν την πρόσβαση αέρα ψύξης (σχισμές αναρρόφησης, πτερύγια κυλίνδρου)
- Διάβρωση (σκουριά) ή άλλες έμμεσες ζημιές που οφείλονται σε ακατάλληλη αποθήκευση
- Ζημιές στο μηχανήμα λόγω χρήσης ποιοτικά υποδεέστερων ανταλλακτικών

Εξαρτήματα που υπόκεινται σε φυσιολογική φθορά

Πολλά εξαρτήματα του μηχανήματος υπόκεινται σε φυσιολογική φθορά που παρουσιάζεται κατά την κανονική χρήση και πρέπει να αντικαθίστανται κατά διαστήματα, ανάλογα με το είδος και τη διάρκεια χρήσης. Εδώ συγκαταλέγονται μεταξύ άλλων:

- Φίλτρα (αέρα ή καυσίμου)
- Φτερωτή ανεμιστήρα, κοπτικός αστέρας
- Σάκος συλλογής
- Σύστημα εκκίνησης
- Μπουζί

Κύρια μέρη του μηχανήματος

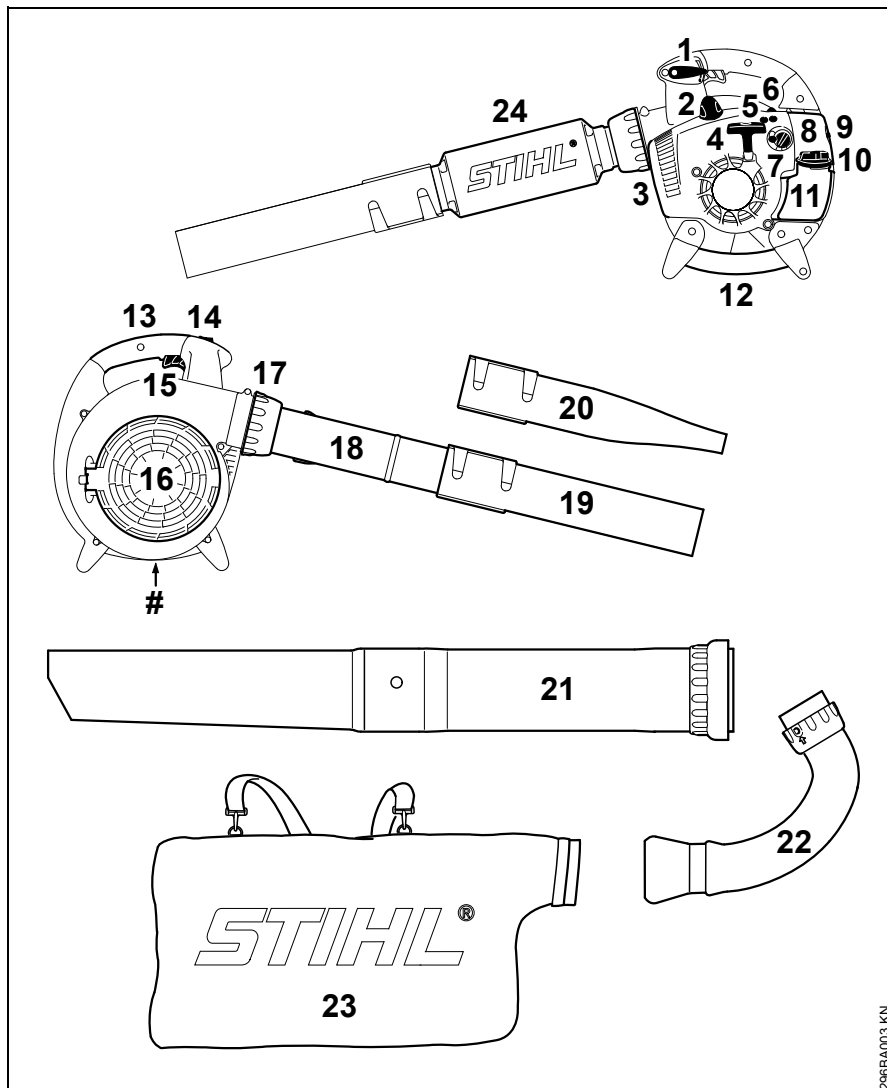

- 1 Μοχλός ρύθμισης (BG 66 C, BG 86, SH 86)
- 2 Κάλυμμα μπουζί
- 3 Εξάτμιση
- 4 Λαβή εκκίνησης
- 5 Βίδα ρύθμισης ρελαντί (LA)
- 6 Χειροκίνητη αντλία καυσίμου
- 7 Κουμπί της πεταλούδας αέρα
- 8 Καπάκι φίλτρου
- 9 Κουμπί καπακιού φίλτρου
- 10 Τάπα ρεζερβουάρ
- 11 Ρεζερβουάρ καυσίμου
- 12 Χειρολαβή
- 13 Λαβή χειρισμού
- 14 Διακόπτης (BG 56, BG 66, SH 56)
- 15 Σκανδάλη γκαζιού
- 16 Προστατευτικό πλέγμα
- 17 Παξιμάδι σύνδεσης
- 18 Σωλήνας αέρα (BG 56, BG 86, SH 56, SH 86)
- 19 Στρογγυλό μπεκ
- 20 Πεπλατυσμένο μπεκ*
- 21 Σωλήνας αναρρόφησης*
- 22 Γωνιακός σωλήνας*
- 23 Σάκος συλλογής*
- 24 Σιγαστήρας σωλήνα αέρα (BG 66)
- # Αριθμός μηχανήματος

* Πρόσθετος εξοπλισμός, ανάλογα με το μοντέλο

296BA003 KN

Τεχνικά χαρακτηριστικά

Κινητήρας

Μονοκύλινδρος δίχρονος κινητήρας

Κυβισμός: 27,2 cm³

Διάμετρος κυλίνδρου: 34 mm

Διαδρομή εμβόλου: 30 mm

Αριθμός στροφών

ρελαντί: 2500 σ.α.λ.

Ισχύς κατά ISO 7293:

BG 56: 0,7 kW (1,0 HP)

BG 66: 0,6 kW (0,8 HP)

BG 86: 0,8 kW (1,1 HP)

SH 56: 0,7 kW (1,0 HP)

SH 86: 0,8 kW (1,1 HP)

Σύστημα ανάφλεξης

Ηλεκτρονικά ελεγχόμενο μαγνητικό σύστημα ανάφλεξης

Μπουζί

(αντιπαρασιτικά): NGK CMR 6 H

Διάκενο ακίδων: 0,5 mm

Σύστημα τροφοδοσίας

Καρμπιρατέρ διαφράγματος με ενσωματωμένη αντλία καυσίμου, το οποίο λειτουργεί ανεξάρτητα από την κλίση του μηχανήματος

Χωρητικότητα ρεζερβουάρ καυσίμου:

BG 56: 540 cm³

(0,54 L)

BG 66: 540 cm³

(0,54 L)

BG 66 C: 440 cm³

(0,44 L)

BG 86: 440 cm³

(0,44 L)

SH 56: 540 cm³

(0,54 L)

SH 86: 440 cm³

(0,44 L)

Απόδοση

Ισχύς δέσμης αέρα (Στρογγυλό μπεκ)

BG 56: 13 N

BG 66: 10 N

BG 86: 15 N

SH 56: 15 N

SH 86: 15 N

Ταχύτητα αέρα (Λειτουργία ως φυσητήρα)

Λειτουργία ως φυσητήρα (Στρογγυλό μπεκ)

BG 56: 60 m/s

BG 66: 51 m/s

BG 86: 63 m/s

SH 56: 60 m/s

SH 86: 63 m/s

Λειτουργία ως φυσητήρα (Πεπλατυσμένο μπεκ)

BG 86: 74 m/s

SH 86: 74 m/s

Παροχή αέρα

Στρογγυλό

μπεκ

Επίπεδο μπεκ

BG 56: 700 m³/h

BG 66: 630 m³/h

BG 86: 755 m³/h

620 m³/h

SH 56: 700 m³/h

560 m³/h

SH 86: 755 m³/h

620 m³/h

Μέγιστη ταχύτητα αέρα (Λειτουργία ως φυσητήρα, Στρογγυλό μπεκ)

BG 56: 71 m/s

BG 66: 62 m/s

BG 86: 76 m/s

SH 56: 71 m/s

SH 86: 76 m/s

Μέγιστη παροχή αέρα (χωρίς σύστημα εξαγωγής)

BG 56: 730 m³/h

BG 66: 730 m³/h

BG 86: 810 m³/h

SH 56: 730 m³/h

SH 86: 810 m³/h

Βάρος

Χωρίς καύσιμο, για λειτουργία ως φυσητήρα

BG 56: 4,1 – 4,2 kg^{*)}

BG 66: 4,4 kg

BG 66 C: 4,7 kg

BG 86: 4,4 – 4,5 kg^{*)}

*) Ανάλογα με τον εξοπλισμό

Χωρίς καύσιμο, για λειτουργία ως αναρροφητήρα

SH 56: 5,2 kg

SH 86: 5,6 kg

Τιμές θορύβου και ταλαντώσεων

Για περισσότερες πληροφορίες σχετικά με τη συμμόρφωση προς την Οδηγία 2002/44/EK για την έκθεση των εργαζομένων σε κραδασμούς, βλέπε την ιστοσελίδα www.stihl.com/vib/.

Στάθμη ηχοπίεσης L_{peq} κατά DIN EN 15503

	Λειτουργία ως φυσητήρα	Λειτουργία ως αναρροφητήρα
BG 56:	90 dB(A)	94 dB(A)
BG 66:	86 dB(A)	---
BG 86:	90 dB(A)	93 dB(A)
SH 56:	90 dB(A)	94 dB(A)
SH 86:	90 dB(A)	93 dB(A)

Στάθμη ηχητικής ισχύος L_w κατά DIN EN 15503

	Λειτουργία ως φυσητήρα	Λειτουργία ως αναρροφητήρα
BG 56:	104 dB(A)	105 dB(A)
BG 66:	98 dB(A)	---
BG 86:	104 dB(A)	106 dB(A)
SH 56:	104 dB(A)	105 dB(A)
SH 86:	104 dB(A)	106 dB(A)

Ταλάντωση $a_{\text{hν}}$, eq κατά DIN EN 15503

Λειτουργία ως φυσητήρα

	Χειρολαβή δεξιά
BG 56:	7,5 m/s ²
BG 66:	7,8 m/s ²
BG 66 C:	2,1 m/s ²
BG 86:	2,5 m/s ²
SH 56:	7,5 m/s ²
SH 86:	2,5 m/s ²

Λειτουργία ως αναρροφητήρα

	Χειρολαβή αριστερά	Χειρολαβή δεξιά
BG 56:	8,5 m/s ²	7,5 m/s ²
BG 86:	2,5 m/s ²	1,9 m/s ²
SH 56:	8,5 m/s ²	7,5 m/s ²
SH 86:	2,5 m/s ²	1,9 m/s ²

Για τη στάθμη ηχητικής πίεσης και τη στάθμη ηχητικής ισχύος, η τιμή K-σύμφωνα με την Οδηγία 2006/42/EG = 2,0 dB(A). Για την τιμή δονήσεων, η τιμή K-σύμφωνα με την Οδηγία 2006/42/EG = 2,0 m/s².

REACH

REACH είναι το διακριτικό όνομα ενός κανονισμού των ΕΚ για την καταχώριση, την αξιολόγηση και την αδειοδότηση χημικών προϊόντων.

Για πληροφορίες σχετικά με την τήρηση του συστήματος REACH σύμφωνα με τον κανονισμό (ΕΚ) υπ' αρ. 1907/2006, βλέπε www.stihl.com/reach

Όρια εκπομπής ρύπων

Η τιμή για την εκπομπή CO₂ που μετρήθηκε κατά τη διαδικασία έγκρισης τύπου ΕΚ αναφέρεται στα τεχνικά χαρακτηριστικά του προϊόντος στην ιστοσελίδα www.stihl.com/co2.

Η μετρούμενη τιμή CO₂ προσδιορίστηκε σε αντιπροσωπευτικό κινητήρα σύμφωνα με τυποποιημένη διαδικασία δοκιμής υπό εργαστηριακές συνθήκες και δεν αποτελεί ρητή ή σιωπηρή εγγύηση για την απόδοση ενός ορισμένου κινητήρα.

Με κατάλληλη χρήση και συντήρηση, όπως περιγράφεται σ' αυτές τις οδηγίες χρήσης, ικανοποιούνται οι ισχύουσες απαιτήσεις σχετικά με την εκπομπή ρύπων. Σε περίπτωση αλλαγών στον κινητήρα ακυρώνεται η άδεια χρήσης.

Οδηγίες επισκευής

Ο χρήστης του μηχανήματος επιτρέπεται να εκτελεί μόνο τις εργασίες καθαρισμού και συντήρησης που περιγράφονται σ' αυτές τις οδηγίες χειρισμού. Όλες οι υπόλοιπες επισκευές επιτρέπεται να πραγματοποιηθούν μόνο από ειδικευμένο κατάστημα.

Η STIHL συνιστά να αναθέσετε τις εργασίες συντήρησης και επισκευής αποκλειστικά στους επίσημους αντιπροσώπους της STIHL. Οι επίσημοι αντιπρόσωποι της STIHL έχουν τη δυνατότητα να λάβουν μέρος σε τακτικά προγράμματα εκπαίδευσης και έχουν στη διάθεσή τους τις απαραίτητες τεχνικές πληροφορίες.

Για τις επισκευές επιτρέπεται να χρησιμοποιούνται μόνο ανταλλακτικά που έχουν εγκριθεί από τη STIHL για χρήση σ' αυτό το μηχάνημα, ή ανταλλακτικά του ίδιου τύπου από τεχνικής άποψης. Χρησιμοποιείτε μόνο ανταλλακτικά καλής ποιότητας. Διαφορετικά μπορεί να υπάρξει κίνδυνος για ατυχήματα ή ζημιές στο μηχάνημα.

Η STIHL συνιστά να χρησιμοποιήσετε γνήσια ανταλλακτικά STIHL.

Τα γνήσια ανταλλακτικά STIHL αναγνωρίζονται από τον κωδικό STIHL, τον λογότυπο **STIHL**® και ενδεχομένως από το σήμα ανταλλακτικών STIHL **SI**® (σε μικρά εξαρτήματα ενδέχεται να υπάρχει μόνο το σήμα).

Απορριψη

Τηρείτε τους εθνικούς κανονισμούς σχετικά με τη διάθεση των απορριμμάτων.

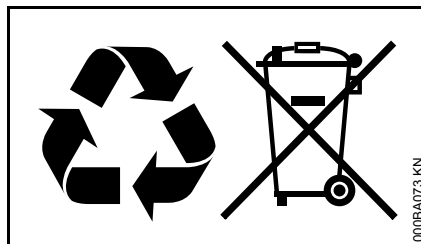

Τα προϊόντα της STIHL δεν πρέπει να απορρίπτονται μαζί με τα οικιακά απορρίμματα. Φροντίστε για τη σωστή διάθεση του προϊόντος STIHL, της μπαταρίας, των εξαρτημάτων και της συσκευασίας του, σύμφωνα με τους κανονισμούς για την προστασία του περιβάλλοντος.

Για πληροφορίες σχετικά με τη διάθεση των απορριμμάτων, μπορείτε να απευθυνθείτε στον αντιπρόσωπο της STIHL.

Δήλωση συμμόρφωσης ΕΕ

ANDREAS STIHL AG & Co. KG
Badstr. 115
D-71336 Waiblingen

Γερμανία

δηλώνει με αποκλειστική της ευθύνη ότι

Είδος:	Φυσητήρας, κοπτικός αναροφητήρας
Κατασκευαστής:	STIHL
Τύπος:	BG 56 BG 56 C BG 56 C-E BG 66 BG 66 C BG 66 C-E BG 86 BG 86 C BG 86 C-E SH 56 SH 56 C SH 56 C-E SH 86 SH 86 C SH 86 C-E

Αριθμός σειράς:	4241
Κυβισμός:	27,2 cm ³

αναπαρκύνεται στις σχετικές διατάξεις των οδηγιών 2006/42/EK, 2014/30/EE και 2000/14/EK και έχει σχεδιαστεί και κατασκευαστεί σύμφωνα με τα εξής πρότυπα, όπως ισχύουν κατά την εκάστοτε ημερομηνία παραγωγής:

EN ISO 12100, EN 15503, EN 55012, EN 61000-6-1

Ο προσδιορισμός της μετρημένης και εγγυημένης στάθμης ηχητικής ισχύος πραγματοποιήθηκε σύμφωνα με τη μέθοδο που αναφέρεται στην Οδηγία 2000/14/ΕΚ, παράρτημα V, εφαρμόζοντας το πρότυπο ISO 11094.

Μετρημένη στάθμη ηχητικής ισχύος

Όλα τα μοντέλα BG 56:	102 dB(A)
Όλα τα μοντέλα BG 66:	99 dB(A)
Όλα τα μοντέλα BG 86:	102 dB(A)
Όλα τα μοντέλα SH 56:	103 dB(A)
Όλα τα μοντέλα SH 86:	103 dB(A)

Εγγυημένη στάθμη ηχητικής ισχύος

Όλα τα μοντέλα BG 56:	104 dB(A)
Όλα τα μοντέλα BG 66:	101 dB(A)
Όλα τα μοντέλα BG 86:	104 dB(A)
Όλα τα μοντέλα SH 56:	105 dB(A)
Όλα τα μοντέλα SH 86:	105 dB(A)

Διατήρηση τεχνικού φακέλου:

ANDREAS STIHL AG & Co. KG
Produktzulassung

Το έτος κατασκευής και ο αριθμός του μηχανήματος αναγράφονται στο μηχάνημα.

Waiblingen, 28.10.2016
ANDREAS STIHL AG & Co. KG
κ.ε.



Thomas Elsner

Επικεφαλής τμήματος διαχείρισης
προϊόντων και υπηρεσιών



0458-296-3321-E

griechisch



www.stihl.com



0458-296-3321-E